

neko

Ihr Partner für eine sichere Verbindung



KATALOG

Kabelverbindungen

neko
Ihr Partner für eine sichere Verbindung

Das Unternehmen

Das Unternehmen neko GmbH & Co. KG kann auf mittlerweile fast 50 Jahre Erfahrung als Lieferant und Partner in der Industrie und Elektrotechnik zurückgreifen.

Als Spezialist für lötfreie Kabelanschlusstechnik, Kabelbündel- und Befestigungssysteme sowie Handwerkzeuge bieten wir Ihnen ein rundes Produktprogramm und als kundenorientiertes Unternehmen selbstverständlich individuelle Komplettlösungen.



Unser Leistungsprofil

- ▶ Qualitätsmanagement-System nach DIN ISO 9001:2015
- ▶ Umweltmanagement-System ISO 14001:2015
- ▶ Produkte gemäß Umweltrichtlinien, WEEE und RoHS-konform
- ▶ Technische Kundenbetreuung rund um die lötfreie Verbindungstechnik
- ▶ Individuelle technische Lösungen auf Anfrage
- ▶ Fertigung von Sonderteilen
- ▶ Wartung und Reparatur-Service
- ▶ Produkte mit internationalen Zulassungen
- ▶ Moderne Logistik
- ▶ Auftragsbearbeitung und Versand erfolgt bei Verfügbarkeit innerhalb von 24 Stunden

Gerne steht Ihnen unser Vertriebsteam bei individuellen Projekten, Entwicklungen oder technischen Problemfällen beratend zur Seite.

Wir sind für Sie erreichbar:

neko GmbH & Co. KG
Hartkopsbever 1
D-42499 Hückeswagen

Telefon: +49 (0) 2192 - 93 43 1 - 0
Fax: +49 (0) 2192 - 93 43 1 - 18
Internet: www.myneko.de
E-Mail: info@myneko.de



Inhaltsverzeichnis

Seite	Artikel
06 - 07	Aderendhülsen, unisoliert nach DIN 46228 Teil 1
08 - 14	Aderendhülsen, isoliert nach DIN 46228 Teil 4
15 - 18	Quetschkabelschuhe, Verbinder und Stiftkabelschuhe unisoliert nach DIN
19 - 21	Quetschkabelschuhe, Verbinder und Stiftkabelschuhe isoliert nach DIN
22 - 27	Isolierte Kabelverbindungen
28 - 29	Kabelverbindungen nicht isoliert, Isoliertüllen
30 - 34	Rohrkabelschuhe und Verbinder, Standardausführung
35	Hülsen für verdichtete Leiter für Rohrkabelschuhe, Standardausführung
35 - 38	Rohrkabelschuhe und Verbinder für feindrähtige Leiter
39	Rohrkabelschuhe für Schaltgeräteanschlüsse
40	Rohrkabelschuhe und Verbinder aus Nickel und Edelstahl V2A/V4A
41 - 44	Presskabelschuhe und Verbinder nach DIN
45	Pressverbinder 10 - 30 kV, Reduzierhülsen für Verbinder nach DIN
46	Hülsen für verdichtete Leiter für Presskabelschuhe DIN
46 - 47	Schraubkabelschuhe, Röhren-Schraub-Verbinder und Freileitungsklemmen
48 - 49	ALU-Presskabelschuhe und Verbinder
49 - 51	ALU-CU Presskabelschuhe und Verbinder, Unterlegscheiben
52 - 58	Sortimente und Streudosen
59 - 63	Technischer Anhang
64 - 67	AGB

Cu-Aderendhülsen nach DIN

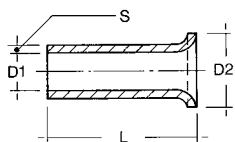

Merkmale:

- Gesamtquerschnitt: 0,25 – 240 mm²
- Material E-Cu gemäß EN 13 600, galvanisch verzinkt
- nach DIN 46228, Teil 1 und Sonderabmessungen, nicht genormt*
- für fein- und feinstdrähtige Leiter Klasse 5 und 6
- auf Wunsch auch in versilberter Ausführung lieferbar (Zusatz SI)



Querschnitt mm ²	Artikel- Nummer	L mm	D1 mm	D2 mm	S mm	VE Stck.
0,25	AH 0.25-5*	5	0,8	1,7	0,15	1.000
	AH 0.25-7*	7	0,8	1,7	0,15	1.000
0,34	AH 0.34-5*	5	0,9	1,8	0,15	1.000
	AH 0.34-7*	7	0,9	1,8	0,15	1.000
0,50	AH 0.5-6	6	1,0	2,1	0,15	1.000
	AH 0.5-8*	8	1,0	2,1	0,15	1.000
	AH 0.5-10	10	1,0	2,1	0,15	1.000
0,75	AH 0.75-6	6	1,2	2,3	0,15	1.000
	AH 0.75-8*	8	1,2	2,3	0,15	1.000
	AH 0.75-10	10	1,2	2,3	0,15	1.000
	AH 0.75-15*	15	1,2	2,3	0,15	1.000
1,00	AH 1-6	6	1,4	2,5	0,15	1.000
	AH 1-8*	8	1,4	2,5	0,15	1.000
	AH 1-10	10	1,4	2,5	0,15	1.000
	AH 1-12*	12	1,4	2,5	0,15	1.000
	AH 1-18*	18	1,4	2,5	0,15	1.000
1,50	AH 1.5-7	7	1,7	2,8	0,15	1.000
	AH 1.5-10	10	1,7	2,8	0,15	1.000
	AH 1.5-15*	15	1,7	2,8	0,15	1.000
	AH 1.5-18	18	1,7	2,8	0,15	1.000
2,50	AH 2.5-7	7	2,2	3,4	0,15	1.000
	AH 2.5-10	10	2,2	3,4	0,15	1.000
	AH 2.5-12	12	2,2	3,4	0,15	1.000
	AH 2.5-15*	15	2,2	3,4	0,15	1.000
	AH 2.5-18	18	2,2	3,4	0,15	1.000
	AH 2.5-20*	20	2,2	3,4	0,15	1.000
4,00	AH 4-9	9	2,8	4,0	0,20	500
	AH 4-12	12	2,8	4,0	0,20	500
	AH 4-15	15	2,8	4,0	0,20	250
	AH 4-18	18	2,8	4,0	0,20	250
	AH 4-20*	20	2,8	4,0	0,20	250
6,00	AH 6-10	10	3,5	4,7	0,20	250
	AH 6-12	12	3,5	4,7	0,20	250
	AH 6-15	15	3,5	4,7	0,20	250
	AH 6-18	18	3,5	4,7	0,20	250
	AH 6-20*	20	3,5	4,7	0,20	250
10,00	AH 10-12	12	4,5	5,8	0,20	250
	AH 10-15	15	4,5	5,8	0,20	250
	AH 10-18	18	4,5	5,8	0,20	250
	AH 10-25*	25	4,5	5,8	0,20	250
16,00	AH 16-12	12	5,8	7,5	0,20	250
	AH 16-15	15	5,8	7,5	0,20	250
	AH 16-18	18	5,8	7,5	0,20	250
	AH 16-25	25	5,8	7,5	0,20	250
	AH 16-32	32	5,8	7,5	0,20	250

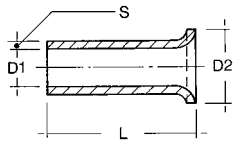

Querschnitt mm ²	Artikel- Nummer	L mm	D1 mm	D2 mm	S mm	VE Stck.
25,00	AH 25-12*	12	7,3	9,5	0,20	100
	AH 25-15	15	7,3	9,5	0,20	100
	AH 25-18	18	7,3	9,5	0,20	100
	AH 25-25	25	7,3	9,5	0,20	100
	AH 25-32	32	7,3	9,5	0,20	100
35,00	AH 35-15*	15	8,3	11,0	0,20	100
	AH 35-18	18	8,3	11,0	0,20	100
	AH 35-20*	20	8,3	11,0	0,20	100
	AH 35-22*	22	8,3	11,0	0,20	100
	AH 35-25	25	8,3	11,0	0,20	100
	AH 35-32	32	8,3	11,0	0,20	100
50,00	AH 50-18	18	10,3	13,0	0,30	100
	AH 50-22*	22	10,3	13,0	0,30	100
	AH 50-25	25	10,3	13,0	0,30	100
	AH 50-30*	30	10,3	13,0	0,30	100
	AH 50-32	32	10,3	13,0	0,30	100
70,00	AH 70-22*	22	12,5	15,0	0,40	100
	AH 70-26*	26	12,5	15,0	0,40	100
	AH 70-30*	30	12,5	15,0	0,40	100
	AH 70-32*	32	12,5	15,0	0,40	100
95,00	AH 95-25*	25	14,5	17,0	0,40	25
	AH 95-30*	30	14,5	17,0	0,40	25
	AH 95-32*	32	14,5	17,0	0,40	25
120,00	AH 120-32*	32	16,5	19,0	0,50	25
	AH 120-34*	34	16,5	19,0	0,50	25
	AH 120-40*	40	16,5	19,0	0,50	25
150,00	AH 150-32*	32	18,5	21,0	0,50	25
	AH 150-38*	38	18,5	21,0	0,50	25
	AH 150-40*	40	18,5	21,0	0,50	25
185,00	AH 185-32*	32	20,0	23,5	0,60	25
	AH 185-40*	40	20,0	23,5	0,60	25
240,00	AH 240-32*	32	23,0	26,0	0,60	25
	AH 240-34*	34	23,0	26,0	0,60	25
	AH 240-40*	40	23,0	26,0	0,60	25

Cu-Aderendhülsen isoliert, nach DIN

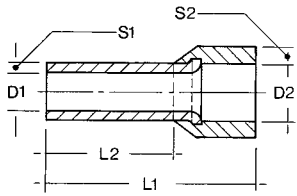

Merkmale:

- Gesamtquerschnitt: 0,25 – 150 mm²
- Material E-Cu gemäß EN 13 600, galvanisch verzinkt, mit Polypropylen-Einführtrichter
- Abmessung und Farbcode nach DIN 46228, Teil 4 (0,5-50 mm²) und ähnliche Ausführungen, nicht genormt*
- müheloses Einstecken durch EASY ENTRY
- für fein- und feinstdrähtige Leiter Klasse 5 und 6
- halogenfrei
- CSA-Zulassung, UL-Zulassung auf Anfrage
- Temperaturbeständigkeit bis +105°C



Querschnitt mm ²	Artikel-Nummer	Farbe	L1 mm	L2 mm	D1 mm	S1 mm	S2 mm	D2 mm	VE Stck.
0,25	ID 0.25-N*	violett	10,4	6	0,8	0,15	0,25	1,8	500
	ID 0.25-L*	violett	12,4	8	0,8	0,15	0,25	1,8	500
0,34	ID 0.34-N*	rosa	10,4	6	0,9	0,15	0,25	2,0	500
	ID 0.34-L*	rosa	12,4	8	0,9	0,15	0,25	2,0	500
0,50	ID 0.5-K	weiß	12	6	1,0	0,15	0,25	2,6	500
	ID 0.5-N	weiß	14	8	1,0	0,15	0,25	2,6	500
	ID 0.5-NH	weiß	14	8	1,0	0,15	0,25	2,6	100
	ID 0.5-HL	weiß	16	10	1,0	0,15	0,25	2,6	500
0,75	ID 0.75-K	grau	12	6	1,2	0,15	0,25	2,8	500
	ID 0.75-N	grau	14	8	1,2	0,15	0,25	2,8	500
	ID 0.75-NH	grau	14	8	1,2	0,15	0,25	2,8	100
	ID 0.75-HL	grau	16	10	1,2	0,15	0,25	2,8	500
	ID 0.75-L	grau	18	12	1,2	0,15	0,25	2,8	500
1,00	ID 1-K	rot	12	6	1,4	0,15	0,25	3,0	500
	ID 1-N	rot	14	8	1,4	0,15	0,25	3,0	500
	ID 1-NH	rot	14	8	1,4	0,15	0,25	3,0	100
	ID 1-HL	rot	16	10	1,4	0,15	0,25	3,0	500
	ID 1-L	rot	18	12	1,4	0,15	0,25	3,0	500
1,50	ID 1.5-K	schwarz	12	6	1,7	0,15	0,25	3,5	500
	ID 1.5-N	schwarz	14	8	1,7	0,15	0,25	3,5	500
	ID 1.5-NH	schwarz	14	8	1,7	0,15	0,25	3,5	100
	ID 1.5-HL	schwarz	16	10	1,7	0,15	0,25	3,5	500
	ID 1.5-HLS	schwarz	18	12	1,7	0,15	0,25	3,5	500
	ID 1.5-L	schwarz	24	18	1,7	0,15	0,25	3,5	500
2,50	ID 2.5-N	blau	14	8	2,2	0,15	0,25	4,2	500
	ID 2.5-NH	blau	14	8	2,2	0,15	0,25	4,2	100
	ID 2.5-HL	blau	18	12	2,2	0,15	0,25	4,2	500
	ID 2.5-L	blau	24	18	2,2	0,15	0,25	4,2	500
4,00	ID 4-N	grau	17	10	2,8	0,20	0,30	4,8	500
	ID 4-NH	grau	17	10	2,8	0,20	0,30	4,8	100
	ID 4-HL	grau	20	12	2,8	0,20	0,30	4,8	500
	ID 4-L	grau	26	18	2,8	0,20	0,30	4,8	100
6,00	ID 6-N	gelb	20	12	3,5	0,20	0,30	6,3	100
	ID 6-L	gelb	26	18	3,5	0,20	0,30	6,3	100
10,00	ID 10-N	rot	22	12	4,5	0,20	0,40	7,6	100
	ID 10-L	rot	28	18	4,5	0,20	0,40	7,6	100
16,00	ID 16-N	blau	24	12	5,8	0,20	0,40	8,8	100
	ID 16-L	blau	28	18	5,8	0,20	0,40	8,8	100
25,00	ID 25-N	gelb	30	16	7,3	0,20	0,40	11,2	50
	ID 25-HL	gelb	32	18	7,3	0,20	0,40	11,2	50
	ID 25-L	gelb	36	22	7,3	0,20	0,40	11,2	50

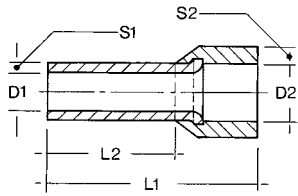

Querschnitt mm ²	Artikel-Nummer	Farbe	L1 mm	L2 mm	D1 mm	S1 mm	S2 mm	D2 mm	VE Stck.
35,00	ID 35-N	rot	30	16	8,3	0,20	0,40	12,7	50
	ID 35-HL	rot	32	18	8,3	0,20	0,40	12,7	50
	ID 35-L	rot	39	25	8,3	0,20	0,40	12,7	50
50,00	ID 50-N	blau	36	20	10,3	0,30	0,50	15,0	50
	ID 50-L	blau	40	25	10,3	0,30	0,50	15,0	50
70,00	ID 70-N*	gelb	37	21	13,5	0,40	0,60	16,0	25
	ID 70-L*	gelb	43	27	13,5	0,40	0,60	16,0	25
95,00	ID 95-N*	rot	44	25	14,7	0,40	0,60	18,0	25
120,00	ID 120-N*	blau	48	27	16,7	0,45	0,70	20,0	25
150,00	ID 150-N*	gelb	58	32	19,0	0,50	1,00	23,0	25

Cu-Aderendhülsen isoliert, nach DIN

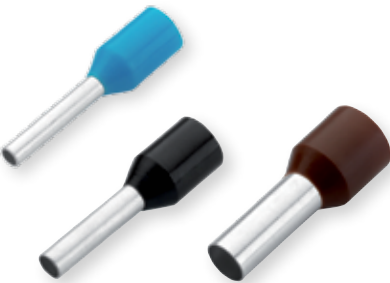
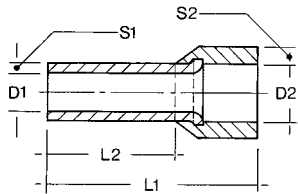

Merkmale:

- Gesamtquerschnitt: 0,14 – 25 mm²
- Material E-Cu gemäß EN 13 600, galvanisch verzinkt, mit Polypropylen-Einführtrichter
- Abmessung nach DIN 46228, Teil 4 (0,5-25 mm²) und ähnliche Ausführungen, nicht genormt*
- müheloses Einstecken durch EASY ENTRY
- für fein- und feinstdrähtige Leiter Klasse 5 und 6
- halogenfrei
- CSA-Zulassung, UL-Zulassung auf Anfrage
- Temperaturbeständigkeit bis +105°C

Farbreihe 1 (F)

Querschnitt mm ²	Artikel-Nummer	Farbe	L1 mm	L2 mm	D1 mm	S1 mm	S2 mm	D2 mm	VE Stck.
0,14	IF 0.14-N*	braun	10,4	6	0,7	0,12	0,25	1,1	500
	IF 0.14-L*	braun	12,4	8	0,7	0,12	0,25	1,1	500
0,25	IF 0.25-N*	hellgelb	10,4	6	0,8	0,15	0,25	1,8	500
	IF 0.25-L*	hellgelb	12,4	8	0,8	0,15	0,25	1,8	500
0,34	IF 0.34-N*	grün	10,4	6	0,9	0,15	0,25	2,0	500
	IF 0.34-L*	grün	12,4	8	0,9	0,15	0,25	2,0	500
0,50	IF 0.5-K	weiß	12	6	1,0	0,15	0,25	2,6	500
	IF 0.5-N	weiß	14	8	1,0	0,15	0,25	2,6	500
	IF 0.5-NH	weiß	14	8	1,0	0,15	0,25	2,6	100
	IF 0.5-HL	weiß	16	10	1,0	0,15	0,25	2,6	500
0,75	IF 0.75-K	hellblau	12	6	1,2	0,15	0,25	2,8	500
	IF 0.75-N	hellblau	14	8	1,2	0,15	0,25	2,8	500
	IF 0.75-NH	hellblau	14	8	1,2	0,15	0,25	2,8	100
	IF 0.75-HL	hellblau	16	10	1,2	0,15	0,25	2,8	500
	IF 0.75-L	hellblau	18	12	1,2	0,15	0,25	2,8	500
1,00	IF 1-K	rot	12	6	1,4	0,15	0,25	3,0	500
	IF 1-N	rot	14	8	1,4	0,15	0,25	3,0	500
	IF 1-NH	rot	14	8	1,4	0,15	0,25	3,0	100
	IF 1-HL	rot	16	10	1,4	0,15	0,25	3,0	500
	IF 1-L	rot	18	12	1,4	0,15	0,25	3,0	500

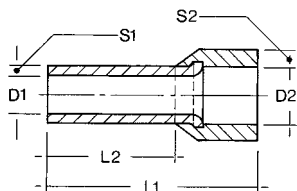

Querschnitt mm ²	Artikel-Nummer	Farbe	L1 mm	L2 mm	D1 mm	S1 mm	S2 mm	D2 mm	VE Stck.
1,50	IF 1.5-K	schwarz	12	6	1,7	0,15	0,25	3,5	500
	IF 1.5-N	schwarz	14	8	1,7	0,15	0,25	3,5	500
	IF 1.5-NH	schwarz	14	8	1,7	0,15	0,25	3,5	100
	IF 1.5-HL	schwarz	16	10	1,7	0,15	0,25	3,5	500
	IF 1.5-HLS	schwarz	18	12	1,7	0,15	0,25	3,5	500
	IF 1.5-L	schwarz	24	18	1,7	0,15	0,25	3,5	500
2,50	IF 2.5-N	grau	14	8	2,2	0,15	0,25	4,2	500
	IF 2.5-NH	grau	14	8	2,2	0,15	0,25	4,2	100
	IF 2.5-HL	grau	18	12	2,2	0,15	0,25	4,2	500
	IF 2.5-L	grau	24	18	2,2	0,15	0,25	4,2	500
4,00	IF 4-N	orange	17	10	2,8	0,20	0,30	4,8	500
	IF 4-NH	orange	17	10	2,8	0,20	0,30	4,8	100
	IF 4-HL	orange	20	12	2,8	0,20	0,30	4,8	500
	IF 4-L	orange	26	18	2,8	0,20	0,30	4,8	100
6,00	IF 6-N	grün	20	12	3,5	0,20	0,30	6,3	100
	IF 6-L	grün	26	18	3,5	0,20	0,30	6,3	100
10,00	IF 10-N	braun	22	12	4,5	0,20	0,30	7,6	100
	IF 10-L	braun	28	18	4,5	0,20	0,30	7,6	100
16,00	IF 16-N	elfenbein	24	12	5,8	0,20	0,40	8,8	100
	IF 16-L	elfenbein	28	18	5,8	0,20	0,40	8,8	100
25,00	IF 25-N	schwarz	30	16	7,3	0,20	0,40	11,2	50
	IF 25-HL	schwarz	32	18	7,3	0,20	0,40	11,2	50
	IF 25-L	schwarz	36	22	7,3	0,20	0,40	11,2	50

Cu-Aderendhülsen isoliert, nach DIN

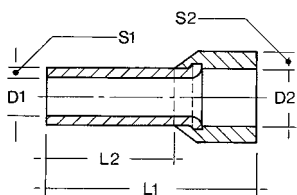

Merkmale:

- Gesamtquerschnitt: 0,14 – 25 mm²
- Material E-Cu gemäß EN 13 600, galvanisch verzinkt, mit Polypropylen-Einführtrichter
- Abmessung nach DIN 46228, Teil 4 (0,5-50 mm²) und ähnliche Ausführungen, nicht genormt*
- müheloses Einstecken durch EASY ENTRY
- für fein- und feinstdrähtige Leiter Klasse 5 und 6
- halogenfrei
- CSA-Zulassung, UL-Zulassung auf Anfrage
- Temperaturbeständigkeit bis +105°C

Farbreihe 2 (G)

Querschnitt mm ²	Artikel-Nummer	Farbe	L1 mm	L2 mm	D1 mm	S1 mm	S2 mm	D2 mm	VE Stck.
0,14	IG 0.14-N*	grau	10,4	6	0,7	0,12	0,25	1,1	500
	IG 0.14-L*	grau	12,4	8	0,7	0,12	0,25	1,1	500
0,25	IG 0.25-N*	hellblau	10,4	6	0,8	0,15	0,25	1,8	500
	IG 0.25-L*	hellblau	12,4	8	0,8	0,15	0,25	1,8	500
0,34	IG 0.34-N*	türkis	10,4	6	0,9	0,15	0,25	2,0	500
	IG 0.34-L*	türkis	12,4	8	0,9	0,15	0,25	2,0	500

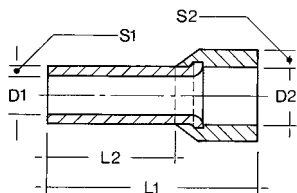

Querschnitt mm ²	Artikel- Nummer	Farbe	L1 mm	L2 mm	D1 mm	S1 mm	S2 mm	D2 mm	VE Stck.
0,50	IG 0.5-K	orange	12	6	1,0	0,15	0,25	2,6	500
	IG 0.5-N	orange	14	8	1,0	0,15	0,25	2,6	500
	IG 0.5-NH	orange	14	8	1,0	0,15	0,25	2,6	100
	IG 0.5-HL	orange	16	10	1,0	0,15	0,25	2,6	500
0,75	IG 0.75-K	weiß	12	6	1,2	0,15	0,25	2,8	500
	IG 0.75-N	weiß	14	8	1,2	0,15	0,25	2,8	500
	IG 0.75-NH	weiß	14	8	1,2	0,15	0,25	2,8	100
	IG 0.75-HL	weiß	16	10	1,2	0,15	0,25	2,8	500
	IG 0.75-L	weiß	18	12	1,2	0,15	0,25	2,8	500
1,00	IG 1-K	gelb	12	6	1,4	0,15	0,25	3,0	500
	IG 1-N	gelb	14	8	1,4	0,15	0,25	3,0	500
	IG 1-NH	gelb	14	8	1,4	0,15	0,25	3,0	100
	IG 1-HL	gelb	16	10	1,4	0,15	0,25	3,0	500
	IG 1-L	gelb	18	12	1,4	0,15	0,25	3,0	500
1,50	IG 1.5-K	rot	12	6	1,7	0,15	0,25	3,5	500
	IG 1.5-N	rot	14	8	1,7	0,15	0,25	3,5	500
	IG 1.5-NH	rot	14	8	1,7	0,15	0,25	3,5	100
	IG 1.5-HL	rot	16	10	1,7	0,15	0,25	3,5	500
	IG 1.5-HLS	rot	18	12	1,7	0,15	0,25	3,5	500
	IG 1.5-L	rot	24	18	1,7	0,15	0,25	3,5	500
2,50	IG 2.5-N	blau	14	8	2,2	0,15	0,25	4,2	500
	IG 2.5-NH	blau	14	8	2,2	0,15	0,25	4,2	100
	IG 2.5-HL	blau	18	12	2,2	0,15	0,25	4,2	500
	IG 2.5-L	blau	24	18	2,2	0,15	0,25	4,2	500
4,00	IG 4-N	grau	17	10	2,8	0,20	0,30	4,8	500
	IG 4-NH	grau	17	10	2,8	0,20	0,30	4,8	100
	IG 4-HL	grau	20	12	2,8	0,20	0,30	4,8	500
	IG 4-L	grau	26	18	2,8	0,20	0,30	4,8	100
6,00	IG 6-N	schwarz	20	12	3,5	0,20	0,30	6,3	100
	IG 6-L	schwarz	26	18	3,5	0,20	0,30	6,3	100
10,00	IG 10-N	elfenbein	22	12	4,5	0,20	0,40	7,6	100
	IG 10-L	elfenbein	28	18	4,5	0,20	0,40	7,6	100
16,00	IG 16-N	grün	24	12	5,8	0,20	0,40	8,8	100
	IG 16-L	grün	28	18	5,8	0,20	0,40	8,8	100
25,00	IG 25-N	braun	30	16	7,3	0,20	0,40	11,2	50
	IG 25-HL	braun	32	18	7,3	0,20	0,40	11,2	50
	IG 25-L	braun	36	22	7,3	0,20	0,40	11,2	50
35,00	IG 35-N	beige	30	16	8,3	0,20	0,40	12,7	50
	IG 35-HL	beige	32	18	8,3	0,20	0,40	12,7	50
	IG 35-L	beige	39	25	8,3	0,20	0,40	12,7	50
50,00	IG 50-N	oliv	36	20	10,3	0,30	0,50	15,0	50
	IG 50-L	oliv	40	25	10,3	0,30	0,50	15,0	50

Zwillingings-Cu-Aderendhülsen isoliert

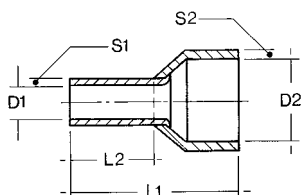

Merkmale:

- Gesamtquerschnitt: 2 x 0,25 – 2 x 16,00 mm²
- Material E-Cu gemäß EN 13 600, galvanisch verzinkt, mit Polypropylen-Einführtrichter
- müheloses Einstecken von 2 feindrähtigen Leitern durch EASY ENTRY
- für fein- und feindrähtige Leiter Klasse 5 und 6
- halogenfrei
- CSA-Zulassung, UL-Zulassung auf Anfrage
- Temperaturbeständigkeit bis +105°C

Farbreihe nach DIN 46228, Teil 4

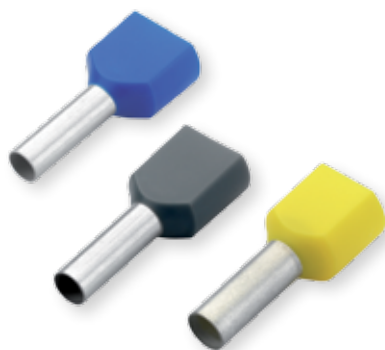

Quer-schnitt mm ²	Artikel-Nummer	Farbe	L1 mm	L2 mm	D1 mm	D2 mm	S1 mm	S2 mm	VE Stck.
2x0,50	IT 0.5-N	weiß	15	8	1,4	4,7	0,15	0,25	500
2x0,75	IT 0.75-N	grau	15	8	1,7	5,0	0,15	0,25	500
	IT 0.75-L	grau	17	10	1,7	5,0	0,15	0,25	500
2x1,00	IT 1-N	rot	15	8	2,0	5,4	0,15	0,3	500
	IT 1-L	rot	17	10	2,0	5,4	0,15	0,3	500
	IT 1-XL	rot	19	12	2,0	5,4	0,15	0,3	500
	IT 1-XXL	rot	25	18	2,0	5,4	0,15	0,3	500
2x1,50	IT 1.5-N	schwarz	16	8	2,2	6,6	0,15	0,3	500
	IT 1.5-L	schwarz	20	12	2,2	6,6	0,15	0,3	500
	IT 1.5-XL	schwarz	26	18	2,2	6,6	0,15	0,3	500
2x2,50	IT 2.5-N	blau	18,5	10	2,8	7,8	0,20	0,3	250
	IT 2.5-L	blau	21,5	13	2,8	7,8	0,20	0,3	100
2x4,00	IT 4-N	grau	23	12	3,7	8,8	0,20	0,4	100
2x6,00	IT 6-N	gelb	26	14	4,8	10,0	0,20	0,4	100
2x10,00	IT 10-N	rot	26	14	6,4	13,0	0,20	0,4	100
2x16,00	IT 16-N	blau	30	14	8,2	18,4	0,20	0,4	50

Farbreihe 1 (F)

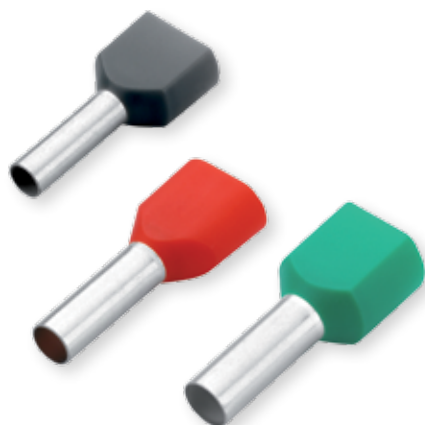

Quer-schnitt mm ²	Artikel-Nummer	Farbe	L1 mm	L2 mm	D1 mm	D2 mm	S1 mm	S2 mm	VE Stck.
2x0,50	ITF 0.5-N	weiß	15	8	1,4	4,7	0,15	0,25	500
2x0,75	ITF 0.75-N	hellblau	15	8	1,7	5,0	0,15	0,25	500
	ITF 0.75-L	hellblau	17	10	1,7	5,0	0,15	0,25	500
2x1,00	ITF 1-N	rot	15	8	2,0	5,4	0,15	0,3	500
	ITF 1-L	rot	17	10	2,0	5,4	0,15	0,3	500
	ITF 1-XL	rot	19	12	2,0	5,4	0,15	0,3	500
	ITF 1-XXL	rot	25	18	2,0	5,4	0,15	0,3	500
2x1,50	ITF 1.5-N	schwarz	16	8	2,2	6,6	0,15	0,3	500
	ITF 1.5-L	schwarz	20	12	2,2	6,6	0,15	0,3	500
	ITF 1.5-XL	schwarz	26	18	2,2	6,6	0,15	0,3	500
2x2,50	ITF 2.5-N	grau	18,5	10	2,8	7,8	0,20	0,3	250
	ITF 2.5-L	grau	21,5	13	2,8	7,8	0,20	0,3	100
2x4,00	ITF 4-N	orange	23	12	3,7	8,8	0,20	0,4	100
2x6,00	ITF 6-N	grün	26	14	4,8	10,0	0,20	0,4	100
2x10,00	ITF 10-N	braun	26	14	6,4	13,0	0,20	0,4	100
2x16,00	ITF 16-N	elfenbein	30	14	8,2	18,4	0,20	0,4	50

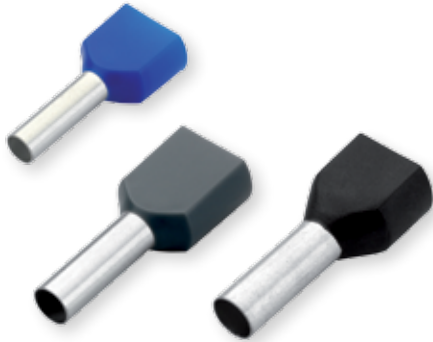
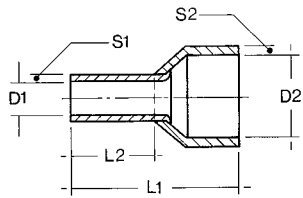

Farbreihe 2 (G)

Querschnitt mm ²	Artikel-Nummer	Farbe	L1 mm	L2 mm	D1 mm	D2 mm	S1 mm	S2 mm	VE Stck.
2x0,25	ITG 0.25-N	blau	15	8	1,4	3,4	0,15	0,25	500
2x0,34	ITG 0.34-N	türkis	15	8	1,4	3,4	0,15	0,25	500
2x0,50	ITG 0.5-N	orange	15	8	1,4	4,7	0,15	0,25	500
2x0,75	ITG 0.75-N	weiß	15	8	1,7	5,0	0,15	0,25	500
	ITG 0.75-L	weiß	17	10	1,7	5,0	0,15	0,25	500
2x1,00	ITG 1-N	gelb	15	8	2,0	5,4	0,15	0,3	500
	ITG 1-L	gelb	17	10	2,0	5,4	0,15	0,3	500
	ITG 1-XL	gelb	19	12	2,0	5,4	0,15	0,3	500
	ITG 1-XXL	gelb	25	18	2,0	5,4	0,15	0,3	500
2x1,50	ITG 1.5-N	rot	16	8	2,2	6,6	0,15	0,3	500
	ITG 1.5-L	rot	20	12	2,2	6,6	0,15	0,3	500
	ITG 1.5-XL	rot	26	18	2,2	6,6	0,15	0,3	500
2x2,50	ITG 2.5-N	blau	18,5	10	2,8	7,8	0,20	0,3	250
	ITG 2.5-L	blau	21,5	13	2,8	7,8	0,20	0,3	100
2x4,00	ITG 4-N	grau	23	12	3,7	8,8	0,20	0,4	100
2x6,00	ITG 6-N	schwarz	26	14	4,8	10,0	0,20	0,4	100
2x10,00	ITG 10-N	elfenbein	26	14	6,4	13,0	0,20	0,4	100
2x16,00	ITG 16-N	grün	30	14	8,2	18,4	0,20	0,4	50

Cu-Aderendhülsen isoliert für Multinorm-Einzeladern

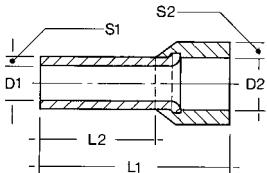

Merkmale:

- Gesamtquerschnitt: 0,50 – 1,50 mm²
- Material E-Cu gemäß EN 13 600, galvanisch verzinkt, mit größerem Polypropylen-Einführtrichter für Multinorm-Einzeladern
- Farbcode nach DIN 46228, Teil 4
- müheloses Einstecken durch EASY ENTRY
- zum Schutz vor Beschädigung von Leitern
- halogenfrei
- Temperaturbeständigkeit bis +105°C

Querschnitt mm ²	Artikel-Nummer	Farbe	L1 mm	L2 mm	D1 mm	S1 mm	S2 mm	D2 mm	VE Stck.
0,50	IDGE 0.5-N	weiß	13,5	8	1,1	0,15	0,25	3,0	500
0,75	IDGE 0.75-N	grau	14	8	1,3	0,15	0,30	3,4	500
1,00	IDGE 1-N	rot	14	8	1,5	0,15	0,30	3,4	500
1,50	IDGE 1.5-N	schwarz	14	8	1,8	0,15	0,30	3,8	500

Cu-Aderendhülsen isoliert für kurz- und erdschlußsichere Leitungen

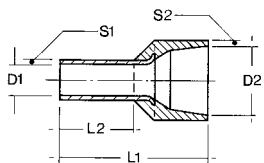

Merkmale:

- Gesamtquerschnitt: 1,50 – 16,00 mm²
- Material E-Cu gemäß EN 13 600, galvanisch verzinkt, mit großem Polypropylen-Einführtrichter
- müheloses Einstecken durch EASY ENTRY
- halogenfrei
- CSA-Zulassung
- Temperaturbeständigkeit bis +105°C

Farbreihe nach DIN 46228, Teil 4



Querschnitt mm ²	Artikel-Nummer	Farbe	L1 mm	L2 mm	D1 mm	S1 mm	S2 mm	D2 mm	VE Stck.
1,50	IK 1.5-N	schwarz	17,5	8	1,7	0,15	0,30	7,5	100
	IK 1.5-L	schwarz	19,5	10	1,7	0,15	0,30	7,5	100
2,50	IK 2.5-N	blau	17,5	8	2,2	0,15	0,30	8,0	100
	IK 2.5-L	blau	21,5	12	2,2	0,15	0,30	8,0	100
4,00	IK 4-N	grau	19,5	10	2,8	0,20	0,50	9,5	100
6,00	IK 6-N	gelb	23,0	12	3,5	0,20	0,50	10,0	100
10,00	IK 10-N	rot	24,0	12	4,5	0,20	0,50	11,5	100
16,00	IK 16-N	blau	25,5	12	5,8	0,20	0,50	13,5	100

Cu-Aderendhülsen isoliert, Streifenware

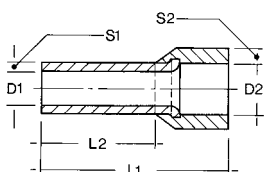

Merkmale:

- Gesamtquerschnitt: 0,50 – 2,50 mm²
- Material E-Cu gemäß EN 13 600, galvanisch verzinkt, mit Polypropylen-Einführtrichter
- Abmessung und Farbcode nach DIN 46228, Teil 4
- müheloses Einstecken durch EASY ENTRY
- für fein- und feinstdrähtige Leiter Klasse 5 und 6
- halogenfrei
- Temperaturbeständigkeit bis +105°C
- auf Wunsch auch in Rollen- oder Spulenware lieferbar



Querschnitt mm ²	Artikel-Nummer	Farbe	L1 mm	L2 mm	D1 mm	S1 mm	S2 mm	D2 mm	VE Stck.
0,50	IAS 0.5	weiß	14	8	1,0	0,15	0,25	2,6	500
0,75	IAS 0.75	grau	14	8	1,2	0,15	0,25	2,8	500
1,00	IAS 1	rot	14	8	1,4	0,15	0,25	3,0	500
1,50	IAS 1.5	schwarz	14	8	1,7	0,15	0,25	3,5	500
2,50	IAS 2.5	blau	14	8	2,2	0,15	0,25	4,2	400

Cu-Quetschkabelschuhe Ringform nach DIN

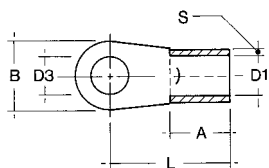

Merkmale:

- Gesamtquerschnitt: 0,5 – 240 mm² nach DIN 46234
- Material Cu-ETP/Cu-DLP
- Pressbereich hartverlötet
- Innenbereich mit Rillenprägung für bessere Leiterpositionierung
- Oberfläche galvanisch verzinkt
- für Rundleiter gemäß VDE 0295 Klasse 2, 5 und 6



Querschnitt mm ²	Artikel-Nummer	Bohrung	D1 mm	D3 mm	A mm	B mm	L mm	S mm	Gewicht kg/100	VE Stck.
0,5-1	Q 1-3	M3	1,6	3,2	5	6	11	0,8	0,07	100
	Q 1-4	M4	1,6	4,3	5	8	12	0,8	0,07	100
	Q 1-5	M5	1,6	5,3	5	10	13	0,8	0,07	100
1,5-2,5	Q 2.5-3	M3	2,3	3,2	5	6	11	0,8	0,07	100
	Q 2.5-4	M4	2,3	4,3	5	8	12	0,8	0,08	100
	Q 2.5-5	M5	2,3	5,3	5	10	14	0,8	0,09	100
	Q 2.5-6	M6	2,3	6,5	5	11	16	0,8	0,11	100
	Q 2.5-8	M8	2,3	8,4	5	14	17	0,8	0,13	100
4-6	Q 6-4	M4	3,6	4,3	6	8	14	1,0	0,14	100
	Q 6-5	M5	3,6	5,3	6	10	15	1,0	0,16	100
	Q 6-6	M6	3,6	6,5	6	11	16	1,0	0,16	100
	Q 6-8	M8	3,6	8,4	6	14	19	1,0	0,22	100
	Q 6-10	M10	3,6	10,5	6	18	21	1,0	0,28	100
10	Q 10-5	M5	4,5	5,3	8	10	16	1,1	0,23	100
	Q 10-6	M6	4,5	6,5	8	11	17	1,1	0,25	100
	Q 10-8	M8	4,5	8,4	8	14	20	1,1	0,30	100
	Q 10-10	M10	4,5	10,5	8	18	21	1,1	0,35	100
	Q 10-12	M12	4,5	13,0	8	22	23	1,1	0,43	100
16	Q 16-5	M5	5,8	5,3	10	11	20	1,2	0,39	100
	Q 16-6	M6	5,8	6,5	10	11	20	1,2	0,38	100
	Q 16-8	M8	5,8	8,4	10	14	22	1,2	0,43	100
	Q 16-10	M10	5,8	10,5	10	18	24	1,2	0,50	100
	Q 16-12	M12	5,8	13,0	10	22	26	1,2	0,60	100
25	Q 25-5	M5	7,5	5,3	11	12	25	1,5	0,70	1
	Q 25-6	M6	7,5	6,5	11	12	25	1,5	0,69	1
	Q 25-8	M8	7,5	8,4	11	16	25	1,5	0,75	1
	Q 25-10	M10	7,5	10,5	11	18	26	1,5	0,80	1
	Q 25-12	M12	7,5	13,0	11	22	31	1,5	0,92	1
	Q 25-16	M16	7,5	17,0	11	28	36	1,5	0,92	1
35	Q 35-6	M6	9,0	6,5	12	15	26	1,6	1,01	1
	Q 35-8	M8	9,0	8,4	12	16	26	1,6	0,98	1
	Q 35-10	M10	9,0	10,5	12	18	27	1,6	1,00	1
	Q 35-12	M12	9,0	13,0	12	22	31	1,6	1,26	1
	Q 35-16	M16	9,0	17,0	12	28	36	1,6	1,47	1
50	Q 50-6	M6	11,0	6,5	16	18	34	1,8	1,75	1
	Q 50-8	M8	11,0	8,4	16	18	34	1,8	1,68	1
	Q 50-10	M10	11,0	10,5	16	18	34	1,8	1,60	1
	Q 50-12	M12	11,0	13,0	16	22	36	1,8	1,80	1
	Q 50-16	M16	11,0	17,0	16	28	40	1,8	2,10	1

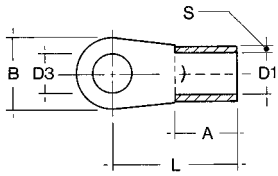

Querschnitt mm ²	Artikel-Nummer	Bohrung	D1 mm	D3 mm	A mm	B mm	L mm	S mm	Gewicht kg/100	VE Stck.
70	Q 70-6	M6	13,0	6,5	18	22	38	2,0	2,70	1
	Q 70-8	M8	13,0	8,4	18	22	38	2,0	2,60	1
	Q 70-10	M10	13,0	10,5	18	22	38	2,0	2,50	1
	Q 70-12	M12	13,0	13,0	18	22	38	2,0	2,40	1
	Q 70-16	M16	13,0	17,0	18	28	42	2,0	2,70	1
95	Q 95-8	M8	15,0	8,4	20	24	42	2,5	4,02	1
	Q 95-10	M10	15,0	10,5	20	24	42	2,5	3,92	1
	Q 95-12	M12	15,0	13,0	20	24	42	2,5	3,90	1
	Q 95-16	M16	15,0	17,0	20	28	44	2,5	3,70	1
120	Q 120-8	M8	17,0	8,4	22	24	44	3,0	5,80	1
	Q 120-10	M10	17,0	10,5	22	24	44	3,0	5,60	1
	Q 120-12	M12	17,0	13,0	22	24	44	3,0	5,40	1
	Q 120-16	M16	17,0	17,0	22	28	48	3,0	5,80	1
150	Q 150-10	M10	19,0	10,5	24	30	50	3,2	7,70	1
	Q 150-12	M12	19,0	13,0	24	30	50	3,2	7,60	1
	Q 150-16	M16	19,0	17,0	24	30	50	3,2	7,50	1
185	Q 185-10	M10	21,0	10,5	28	36	50	3,5	10,80	1
	Q 185-12	M12	21,0	13,0	28	36	50	3,5	10,80	1
	Q 185-16	M16	21,0	17,0	28	36	50	3,5	10,20	1
240	Q 240-10	M10	23,5	10,5	32	38	56	4,0	15,00	1
	Q 240-12	M12	23,5	13,0	32	38	56	4,0	14,70	1
	Q 240-16	M16	23,5	17,0	32	38	56	4,0	14,30	1

Cu - Quetschkabelschuhe, Gabelform

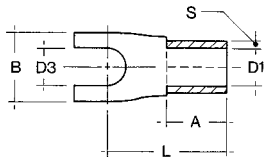

Merkmale:

- Gesamtquerschnitt: 0,5 – 25 mm²
- Material Cu-ETP/Cu-DLP
- Pressbereich hartverlötet
- Gabelform für einfache Montage
- Innenbereich mit Rillenprägung für bessere Leiterpositionierung
- Oberfläche, galvanisch verzinkt
- für Rundleiter gemäß VDE 0295 Klasse 2, 5 und 6

Querschnitt mm ²	Artikel-Nummer	Bohrung	D1 mm	D3 mm	A mm	B mm	L mm	S mm	Gewicht kg/100	VE Stck.
0,5-1	QG 1-3	M3	1,6	3,2	5,0	5,8	11	0,8	0,06	100
	QG 1-4	M4	1,6	4,3	5,0	7,0	12	0,8	0,07	100
	QG 1-5	M5	1,6	5,3	5,0	9,6	13	0,8	0,07	100
1,5-2,5	QG 2.5-3	M3	2,3	3,2	5,0	5,8	11	0,8	0,07	100
	QG 2.5-4	M4	2,3	4,3	5,0	7,0	12	0,8	0,08	100
	QG 2.5-5	M5	2,3	5,3	5,0	9,6	13	0,8	0,09	100
	QG 2.5-6	M6	2,3	6,5	5,0	12,0	13	0,8	0,12	100
4-6	QG 6-4	M4	3,6	4,3	6,0	8,5	14	1,0	0,14	100
	QG 6-5	M5	3,6	5,3	6,0	9,0	14	1,0	0,16	100
	QG 6-6	M6	3,6	6,5	6,0	12,5	18	1,0	0,17	100
	QG 6-8	M8	3,6	8,4	6,0	15,0	21	1,0	0,20	100

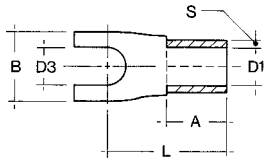

Querschnitt mm ²	Artikel-Nummer	Bohrung	D1 mm	D3 mm	A mm	B mm	L mm	S mm	Gewicht kg/100	VE Stck.
10	QG 10-5	M5	4,5	5,3	7,0	10,5	17	1,1	0,22	100
	QG 10-6	M6	4,5	6,5	7,0	10,5	17	1,1	0,25	100
16	QG 16-5	M5	5,8	5,3	10,0	11,0	20	1,2	0,38	100
	QG 16-6	M6	5,8	6,5	10,0	11,0	20	1,2	0,36	100
25	QG 25-6	M6	7,5	6,5	11,0	12,0	25	1,5	0,69	100

Cu-Stiftkabelschuhe nach DIN und ähnlich

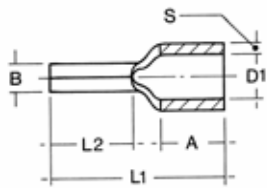

Merkmale:

- Gesamtquerschnitt: 0,5 – 95 mm²
- Material Cu-ETP/Cu-DLP
- Querschnitt 0,5 – 6 mm² nach DIN 46230
- Pressbereich hartverlötet
- Innenbereich mit Rillenprägung für bessere Leiterpositionierung
- Oberfläche, galvanisch verzinkt
- für Rundleiter gemäß z.B. VDE 0295 Klasse 2, 5 und 6

Querschnitt mm ²	Artikel-Nummer	L1 mm	L2 mm	D1 mm	A mm	B mm	Wandstärke	Gewicht kg/100	VE Stck.
0,5-1	QST 1	17,0	10	1,8	5,0	1,9	0,8	0,06	100
1,5-2,5	QST 2.5	17,0	10	2,3	5,0	1,9	0,8	0,07	100
4-6	QST 6	20,0	11	3,6	6,0	2,7	0,8	0,15	100
10	QST 10	24,5	11	4,3	10,0	4,3	1,0	0,27	100
16	QST 16	29,5	15	5,4	11,5	5,8	1,0	0,42	100
25	QST 25	33,5	15	6,7	13,5	6,8	1,2	0,66	1
35	QST 35	40,5	20	8,2	16,0	8,0	1,5	1,20	1
50	QST 50	45,0	20	9,5	19,0	9,5	1,8	1,91	1
70	QST 70	55,0	23	11,2	24,0	11,0	2,0	3,00	1
95	QST 95	55,0	23	13,5	24,0	12,5	2,5	4,30	1

Cu - Quetschverbinder nach DIN

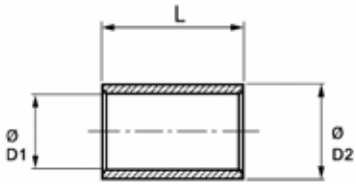

Merkmale:

- Gesamtquerschnitt: 0,5 – 150 mm² nach DIN 46341 Teil 1, Form A
- Material Cu gemäß EN 13600
- zum Verbinden unterschiedlicher Kabelquerschnitte geeignet
- Oberläche, galvanisch verzinkt
- für Rundleiter gemäß z.B. VDE 0295 Klasse 2, 5 und 6
- Form B, lange Ausführung auf Anfrage lieferbar

Querschnitt mm ²	Artikel-Nummer	Nenngröße nach DIN	D1 mm	D2 mm	L mm	Gewicht kg/100	VE Stck.
0,5-1	QV 1	1	1,6	3,2	8	0,05	100
1,5-2,5	QV 2.5	2,5	2,3	3,9	8	0,06	100
4-6	QV 6	6	3,6	5,6	9	0,09	100
10	QV 10	10	4,5	6,7	10	0,17	100
16	QV 16	16	5,8	8,2	11	0,26	100
25	QV 25	25	7,5	10,5	14	0,51	100
35	QV 35	35	9,0	12,2	16	0,73	100
50	QV 50	50	11,0	14,6	19	1,20	100
70	QV 70	70	13,0	17,0	19	1,53	50
95	QV 95	95	15,0	20,0	20	2,37	50
120	QV 120	120	16,5	22,5	22	3,45	50
150	QV 150	150	19,0	25,4	26	5,06	50

Ringkabelschuhe nach DIN

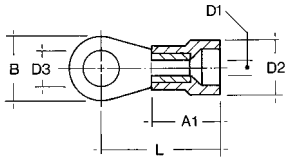

Merkmale:

- Gesamtquerschnitt: 0,1 – 50 mm²
- Querschnitt 0,5 – 6 mm² nach DIN 46237 und ähnliche Ausführungen, nicht genormt*
- Material E-Cu, galvanisch verzinkt, Isolierhülse aus Polyamid (PA)
- müheloses Einstecken durch EASY ENTRY
- halogenfrei
- Temperaturbeständigkeit -60°C bis +105°C
- auf Wunsch auch in UL-konformer Ausführung (Zusatz „-UL“) lieferbar



Querschnitt mm ²	Artikel-Nummer	Farbe	Bohrung	D1 mm	D2 mm	D3 mm	A1 mm	B mm	L mm	Gewicht kg/100	VE Stck.
0,1-0,5	RI 0.5-3	gelb*	M3	1,0	3,2	3,2	10,5	5	16	0,03	100
	RI 0.5-4	gelb*	M4	1,0	3,2	4,3	10,5	6	17	0,04	100
	RI 0.5-5	gelb*	M5	1,0	3,2	5,3	10,5	8	18	0,05	100
0,5-1	RI 1-3	rot	M3	1,6	4,1	3,2	11,5	6	16	0,07	100
	RI 1-3.5	rot	M3,5	1,6	4,1	3,7	11,5	6	16	0,08	100
	RI 1-4	rot	M4	1,6	4,1	4,3	11,5	8	17	0,08	100
	RI 1-5	rot	M5	1,6	4,1	5,3	11,5	10	18	0,10	100
	RI 1-6	rot*	M6	1,6	4,1	6,5	11,5	11	20	0,11	100
	RI 1-8	rot*	M8	1,6	4,1	8,4	11,5	14	22	0,14	100
	RI 1-10	rot*	M10	1,6	4,1	10,5	11,5	18	24	0,19	100
1,5-2,5	RI 2.5-3	blau	M3	2,3	4,5	3,2	11,5	6	17	0,08	100
	RI 2.5-3.5	blau	M3,5	2,3	4,5	3,7	11,5	6	17	0,09	100
	RI 2.5-4	blau	M4	2,3	4,5	4,3	11,5	8	18	0,09	100
	RI 2.5-5	blau	M5	2,3	4,5	5,3	11,5	10	20	0,11	100
	RI 2.5-6	blau	M6	2,3	4,5	6,5	11,5	11	22	0,12	100
	RI 2.5-8	blau	M8	2,3	4,5	8,4	11,5	14	23	0,15	100
	RI 2.5-10	blau*	M10	2,3	4,5	10,5	11,5	18	25	0,21	100
	RI 2.5-12	blau*	M12	2,3	4,5	13,0	11,5	19	26	0,17	100
4-6	RI 6-4	gelb	M4	3,6	6,8	4,3	13,0	8	20	0,16	100
	RI 6-5	gelb	M5	3,6	6,8	5,3	13,0	10	21	0,19	100
	RI 6-6	gelb	M6	3,6	6,8	6,5	13,0	11	22	0,20	100
	RI 6-8	gelb	M8	3,6	6,8	8,4	13,0	14	25	0,24	100
	RI 6-10	gelb	M10	3,6	6,8	10,5	13,0	18	27	0,30	100
	RI 6-12	gelb*	M12	3,6	6,8	13,0	13,0	19	32	0,31	100
10	RI 10-5	rot*	M5	4,5	8,6	5,3	16,5	10	24	0,29	50
	RI 10-6	rot*	M6	4,5	8,6	6,5	16,5	11	25	0,30	50
	RI 10-8	rot*	M8	4,5	8,6	8,4	16,5	14	28	0,34	50
	RI 10-10	rot*	M10	4,5	8,6	10,5	16,5	18	29	0,41	50
	RI 10-12	rot*	M12	4,5	8,6	13,0	16,5	22	31	0,49	50
16	RI 16-5	blau*	M5	5,8	9,6	5,3	21,5	11	30	0,49	50
	RI 16-6	blau*	M6	5,8	9,6	6,5	21,5	11	30	0,46	50
	RI 16-8	blau*	M8	5,8	9,6	8,4	21,5	14	32	0,50	50
	RI 16-10	blau*	M10	5,8	9,6	10,5	21,5	18	34	0,57	50
	RI 16-12	blau*	M12	5,8	9,6	13,0	21,5	22	36	0,77	50
25	RI 25-5	gelb*	M5	7,5	13	5,3	24	12	36	0,93	50
	RI 25-6	gelb*	M6	7,5	13	6,5	24	12	36	0,92	50
	RI 25-8	gelb*	M8	7,5	13	8,4	24	16	36	0,93	50
	RI 25-10	gelb*	M10	7,5	13	10,5	24	18	37	0,95	50
	RI 25-12	gelb*	M12	7,5	13	13,0	24	22	42	1,18	50
	RI 25-16	gelb*	M16	7,5	13	17,0	24	28	46	1,38	50
35	RI 35-8	rot*	M8	9,0	15	8,4	27	16	41	1,23	50
	RI 35-10	rot*	M10	9,0	15	10,5	27	18	41	1,26	50
	RI 35-12	rot*	M12	9,0	15	13,0	27	22	41	1,40	50

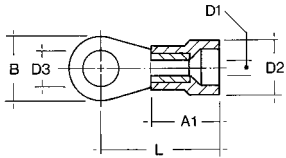

Querschnitt mm ²	Artikel-Nummer	Farbe	Bohrung	D1 mm	D2 mm	D3 mm	A1 mm	B mm	L mm	Gewicht kg/100	VE Stck.
50	RI 50-8	blau*	M8	11,0	18	8,4	29	18	47	2,06	50
	RI 50-10	blau*	M10	11,0	18	10,5	29	18	47	2,18	50
	RI 50-12	blau*	M12	11,0	18	13,0	29	22	47	2,40	50

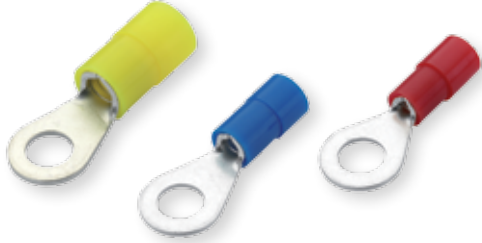

Gabelkabelschuhe isoliert nach DIN

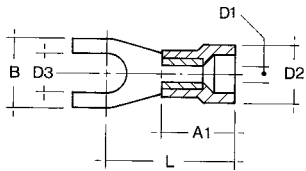

Merkmale:

- Gesamtquerschnitt: 0,1 – 16 mm²
- Querschnitt 0,5 – 6 mm² nach DIN 46237 und ähnliche Ausführungen, nicht genormt*
- Material E-Cu, galvanisch verzinkt, Isolierhülle aus Polyamid (PA)
- müheloses Einstecken durch EASY ENTRY
- halogenfrei
- Temperaturbeständigkeit -60°C bis +105°C
- auf Wunsch auch in UL-konformer Ausführung (Zusatz „-UL“) lieferbar



Querschnitt mm ²	Artikel-Nummer	Farbe	Bohrung	D1 mm	D2 mm	D3 mm	A1 mm	B mm	L mm	Gewicht kg/100	VE Stck.
0,1-0,5	GI 0.5-3	gelb*	M3	1,0	3,2	3,3	10,5	5,0	16	0,04	100
	GI 0.5-4	gelb*	M4	1,0	3,2	4,3	10,5	6,0	17	0,04	100
	GI 0.5-5	gelb*	M5	1,0	3,2	5,3	10,5	8,0	18	0,06	100
0,5-1	GI 1-3	rot	M3	1,6	4,1	3,2	11,5	5,8	16	0,07	100
	GI 1-3.5	rot	M3,5	1,6	4,1	3,7	11,5	5,8	16	0,07	100
	GI 1-4-S	rot*	M4	1,6	4,1	4,3	11,5	6,4	17	0,08	100
	GI 1-4-N	rot	M4	1,6	4,1	4,3	11,5	7,0	17	0,08	100
	GI 1-4-B	rot*	M4	1,6	4,1	4,3	11,5	8,1	17	0,08	100
	GI 1-5	rot	M5	1,6	4,1	5,3	11,5	9,6	18	0,09	100
	GI 1-6	rot*	M6	1,6	4,1	6,5	11,5	11,0	20	0,10	100
	GI 1-8	rot*	M8	1,6	4,1	8,4	11,5	14,0	23	0,12	100
1,5-2,5	GI 2.5-3	blau	M3	2,3	4,5	3,2	11,5	5,9	17	0,08	100
	GI 2.5-3.5	blau*	M3.5	2,3	4,5	3,7	11,5	6,4	19	0,09	100
	GI 2.5-4-S	blau*	M4	2,3	4,5	4,3	11,5	6,4	19	0,09	100
	GI 2.5-4-N	blau	M4	2,3	4,5	4,3	11,5	7,0	19	0,09	100
	GI 2.5-4-B	blau*	M4	2,3	4,5	4,3	11,5	8,0	19	0,09	100
	GI 2.5-5	blau	M5	2,3	4,5	5,3	11,5	10,0	20	0,11	100
	GI 2.5-6	blau	M6	2,3	4,5	6,5	11,5	12,0	23	0,12	100
	GI 2.5-8	blau	M8	2,3	4,5	8,4	11,5	14,0	25	0,14	100
4-6	GI 6-4	gelb	M4	3,6	6,8	4,3	13,0	9,0	20	0,17	100
	GI 6-5	gelb	M5	3,6	6,8	5,3	13,0	9,0	21	0,19	100
	GI 6-6	gelb	M6	3,6	6,8	6,5	13,0	12,5	22	0,20	100
	GI 6-8	gelb	M8	3,6	6,8	8,4	13,0	15,0	25	0,24	100
	GI 6-10	gelb	M10	3,6	6,8	10,5	13,0	19,2	27	0,30	100
10	GI 10-5	rot*	M5	4,5	8,6	5,3	16,5	10,5	17	0,31	100
	GI 10-6	rot*	M6	4,5	8,6	6,4	16,5	10,5	17	0,31	100
16	GI 16-6	blau*	M6	5,8	9,6	6,4	21,5	11	20	0,48	100

Stiftkabelschuhe isoliert nach DIN

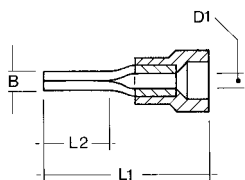

Merkmale:

- Gesamtquerschnitt: 0,1 – 95 mm²
- Querschnitt 0,5 – 6 mm² nach DIN 46231 und ähnliche Ausführungen, nicht genormt*
- Material E-Cu, galvanisch verzinkt, Isolierhülse aus Polyamid (PA)
- müheloses Einstecken durch EASY ENTRY
- halogenfrei
- Temperaturbeständigkeit -60°C bis +105°C
- auf Wunsch auch in UL-konformer Ausführung (Zusatz „-UL“) lieferbar



Querschnitt mm ²	Artikel-Nummer	Farbe	L1 mm	L2 mm	D1 mm	B mm	Gewicht kg/100	VE Stck.
0,1-0,5	STI 0.5	gelb*	20	9	1,0	1,0	0,05	100
0,5-1	STI 1-K	rot*	19	6	1,6	1,9	0,07	100
	STI 1-N	rot	22	10	1,6	1,9	0,09	100
	STI 1-L	rot*	30	16	1,6	1,9	0,08	100
1,5-2,5	STI 2.5-K	blau*	19	6	2,3	1,9	0,08	100
	STI 2.5-N	blau	22	10	2,3	1,9	0,09	100
	STI 2.5-L	blau*	30	16	2,3	1,9	0,10	100
4-6	STI 6-N	gelb	27	11	3,6	2,7	0,19	100
10	STI 10	rot*	33	11	4,3	4,3	0,31	100
16	STI 16	blau*	38	15	5,4	5,5	0,49	100
25	STI 25	gelb*	43	15	7,5	6,9	1,68	100
35	STI 35	rot*	51	20	8,2	8,0	1,96	50
50	STI 50	blau*	59	20	9,5	9,5	2,38	50
70	STI 70	gelb*	69	23	11,2	11,0	2,92	50
95	STI 95	rot*	71	23	13,5	12,5	4,30	50

Stoßverbinder isoliert

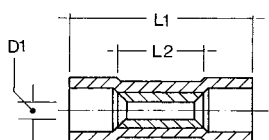

Merkmale:

- Gesamtquerschnitt: 0,1 – 10 mm²
- Material E-Cu, galvanisch verzinkt, Isolierhülse aus Polyamid (PA)
- müheloses Einstecken durch EASY ENTRY
- halogenfrei
- Temperaturbeständigkeit -60°C bis +105°C
- auf Wunsch auch in UL-konformer Ausführung (Zusatz „-UL“) lieferbar

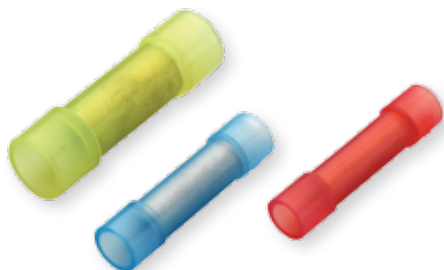

Querschnitt mm ²	Artikel-Nummer	Farbe	L1 mm	L2 mm	D1 mm	Gewicht kg/100	VE Stck.
0,1-0,5	SVI 0.5	gelb	20	11	1,0	0,04	100
0,5-1	SVI 1	rot	25	15	1,6	0,12	100
1,5-2,5	SVI 2.5	blau	25	15	2,3	0,14	100
4-6	SVI 6	gelb	27	15	3,6	0,24	100
10	SVI 10	rot	42	30	4,5	0,77	100

Parallelverbinder isoliert

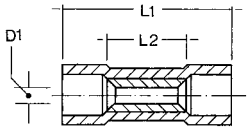

Merkmale:

- Gesamtquerschnitt: 0,5 – 6 mm²
- Material E-Cu, galvanisch verzinkt, Isolierhülse aus Vinyl
- müheloses Einstecken durch EASY ENTRY
- halogenfrei
- Temperaturbeständigkeit -40°C bis +75°C
- auf Wunsch auch in UL-konformer Ausführung (Zusatz „-UL“) lieferbar

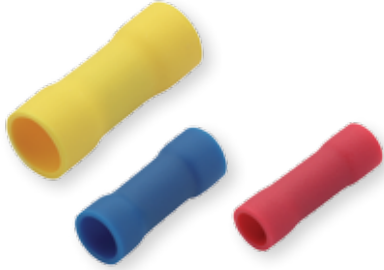

Quer-schnitt mm ²	Artikel-Nummer	Farbe	L1 mm	L2 mm	D1 mm	Gewicht kg/100	VE Stck.
0,5-1	PVI 1	rot	17	8	1,7	0,07	100
1,5-2,5	PVI 2.5	blau	17	8	2,3	0,09	100
4-6	PVI 6	gelb	20	9	3,4	0,14	100

Rundstecker isoliert

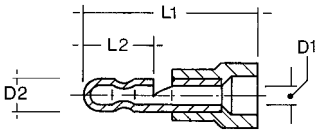

Merkmale:

- Gesamtquerschnitt: 0,5 – 6 mm²
- Material CuZn, galvanisch verzinkt, Isolierhülse aus Polyamid (PA)
- mit Cu-Innenhülse zur Isolationsunterstützung
- müheloses Einstecken durch EASY ENTRY
- halogenfrei
- Temperaturbeständigkeit -60°C bis +105°C
- auf Wunsch auch in UL-konformer Ausführung (Zusatz „-UL“) lieferbar



Quer-schnitt mm ²	Artikel-Nummer	Farbe	D2 mm	L1 mm	L2 mm	D1 mm	Gewicht kg/100	VE Stck.
0,5-1	RSI 1	rot	4,0	23	13	1,6	0,08	100
1,5-2,5	RSI 2.5	blau	5,0	23	13	2,3	0,11	100
4-6	RSI 6	gelb	5,0	25	13	3,6	0,17	100

Rundsteckhülsen isoliert

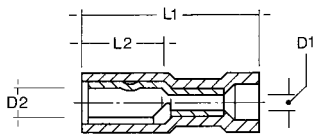

Merkmale:

- Gesamtquerschnitt: 0,5 – 6 mm²
- Material CuZn, galvanisch verzinkt, Isolierhülse aus Polyamid (PA), Artikel RHI 6 aus Material Vinyl
- mit Cu-Innenhülse zur Isolationsunterstützung
- müheloses Einstecken durch EASY ENTRY
- halogenfrei
- Temperaturbeständigkeit -60°C bis +105°C
- auf Wunsch auch in UL-konformer Ausführung (Zusatz „-UL“) lieferbar



Quer-schnitt mm ²	Artikel-Nummer	Farbe	D2 mm	L1 mm	L2 mm	D1 mm	Gewicht kg/100	VE Stck.
0,5-1	RHI 1	rot	4,0	24	13	1,6	0,12	100
1,5-2,5	RHI 2.5	blau	5,0	24	13	2,3	0,15	100
4-6	RHI 6	gelb	5,0	24	13	3,6	0,20	100

Endverbinder isoliert

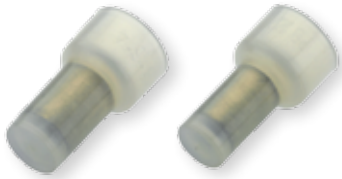
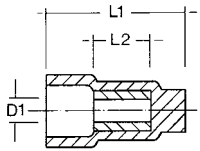

Merkmale:

- Gesamtquerschnitt: 0,5 – 6 mm²
- Material E-Cu, galvanisch verzinkt, Isolierhülse aus Polyamid (PA)
- müheloses Einstecken durch EASY ENTRY
- halogenfrei
- Temperaturbeständigkeit -60°C bis +105°C
- auf Wunsch auch in UL-konformer Ausführung (Zusatz UL) lieferbar

Quer-schnitt mm ²	Artikel-Nummer	Farbe	L1 mm	L2 mm	D1 mm	Gewicht kg/100	VE Stck.
0,5-1	EVI 1	transparent	15,2	7	2,3	0,06	100
1,5-2,5	EVI 2.5	transparent	15,2	7	3,0	0,07	100
4-6	EVI 6	transparent	17,8	7,5	4,0	0,13	100

Abzweigklemmverbinder isoliert

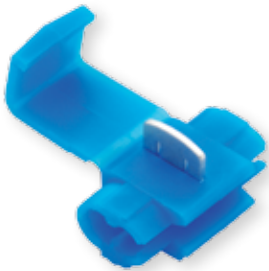

Merkmale:

- Gesamtquerschnitt: 0,5 – 4 mm²
- Material aus CuZn, verzinkt, Isolierung aus PP
- schneller Leiterabzweig ohne abzuisolieren
- Temperaturbeständigkeit -60°C bis +105°C

Quer-schnitt mm ²	Artikel-Nummer	Farbe	Länge mm	Breite mm	Gewicht kg/100	VE Stck.
0,5-1	AKI 1	rot	20	22	0,15	100
1,5-2,5	AKI 2.5	blau	20	24	0,19	100
2,5-4	AKI 4	gelb	21	32	0,32	100

Stoßverbinder mit Schrumpfsolation

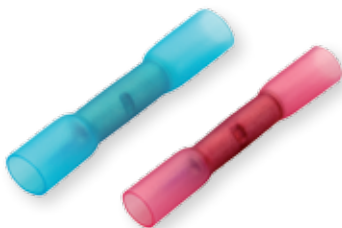
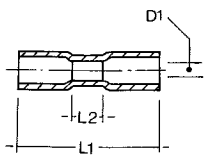

Merkmale:

- Gesamtquerschnitt: 0,5 – 6 mm²
- Material E-Cu, verzinkt, Isolation aus Polyolefin mit Innenbeschichtung aus Schmelzkleber
- isolierende, alterungsbeständige, zugentlastende und wasserdichte Verbindung nach Schrumpfung
- Schrumpftemperatur +150°C
- Temperaturbeständigkeit -10°C bis +105°C
- auf Wunsch auch in Ring- oder Gabelform lieferbar

Verarbeitung mit dem Werkzeug PIHS 6.

Quer-schnitt mm ²	Artikel-Nummer	Farbe	L1 mm	L2 mm	D1 mm	VE Stck.
0,5-1	SVS 1	rot	37	15	1,6	100
1,5-2,5	SVS 2.5	blau	37	15	2,3	100
4-6	SVS 6	gelb	42	15	3,6	50

Lötverbinder mit Schrumpfisolation

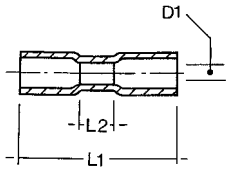

Merkmale:

- Gesamtquerschnitt: 0,5 – 6 mm²
- Material E-Cu, verzinkt, Isolation aus Polyolefin mit Innenbeschichtung aus Schmelzkleber
- integrierter Löttring mit Flussmittel
- isolierende, alterungsbeständige, zugentlastende und wasserdichte Verbindung nach Schrumpfung
- Schrumpftemperatur +150°C
- Temperaturbeständigkeit -10°C bis +105°C

Querschnitt mm ²	Artikel-Nummer	Farbe	L1 mm	L2 mm	D1 mm	VE Stck.
0,5-1	LVS 1	rot	37	15	1,6	100
1,5-2,5	LVS 2.5	blau	37	15	2,3	100
4-6	LVS 6	gelb	42	15	3,6	50

Flachsteckhülsen isoliert nach DIN

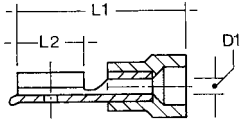

Merkmale:

- Gesamtquerschnitt: 0,1 – 6 mm²
- Querschnitt 0,5 – 6 mm² nach DIN 46245 und ähnliche Ausführungen, nicht genormt
- Material aus CuZn, galvanisch verzinkt, Isolierhülse aus Polyamid (PA)
- mit Cu-Innenhülse zur Isolationsunterstützung
- müheloses Einstecken durch EASY ENTRY
- halogenfrei
- Temperaturbeständigkeit -60°C bis +105°C
- auf Wunsch auch in UL-konformer Ausführung (Zusatz „-UL“) lieferbar

Querschnitt mm ²	Artikel-Nummer	Farbe	Steckbreite mm	Steckdicke mm	L1 mm	L2 mm	D1 mm	Gewicht kg/100	VE Stck.
0,1-0,5	FHI 0,5-1	gelb	2,8	0,5	16,4	6,4	1,0	0,04	100
	FHI 0,5-2	gelb	2,8	0,8	16,4	6,4	1,0	0,04	100
0,5-1	FHI 1-1	rot	2,8	0,5	17,5	8,0	1,6	0,07	100
	FHI 1-2	rot	2,8	0,8	17,5	8,0	1,6	0,07	100
	FHI 1-3	rot	4,8	0,5	18,0	6,0	1,6	0,09	100
	FHI 1-4	rot	4,8	0,8	18,0	6,0	1,6	0,09	100
	FHI 1-5	rot	6,3	0,8	22,0	7,5	1,6	0,11	100
1,5-2,5	FHI 2.5-1	blau	2,8	0,5	18,0	8,0	2,3	0,08	100
	FHI 2.5-2	blau	2,8	0,8	18,0	8,0	2,3	0,08	100
	FHI 2.5-3	blau	4,8	0,5	18,0	6,0	2,3	0,09	100
	FHI 2.5-4	blau	4,8	0,8	18,0	6,0	2,3	0,09	100
	FHI 2.5-5	blau	6,3	0,8	21,0	7,4	2,3	0,11	100
	FHI 2.5-6	blau	8,0	0,8	25,0	9,5	2,3	0,13	100
4-6	FHI 6-5	gelb	6,3	0,8	21,0	7,5	3,6	0,17	100
	FHI 6-7	gelb	9,5	1,2	26,5	12,0	3,6	0,26	100

Flachsteckhülsen vollisoliert

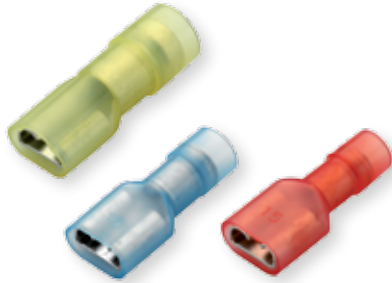
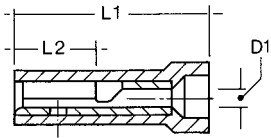

Merkmale:

- Gesamtquerschnitt: 0,5 – 6 mm²
- Material aus CuZn, galvanisch verzinkt, Isolierhülse aus Polyamid (PA)
- mit Cu-Innenhülse zur Isolationsunterstützung
- müheloses Einstecken durch EASY ENTRY
- halogenfrei
- Temperaturbeständigkeit -60°C bis +105°C
- auf Wunsch auch in UL-konformer Ausführung (Zusatz „-UL“) lieferbar

Querschnitt mm ²	Artikel-Nummer	Farbe	Steckbreite mm	Steckdicke mm	L1 mm	L2 mm	D1 mm	Gewicht kg/100	VE Stck.
0,5-1	FHVI 1-1	rot	2,8	0,5	20,0	8,0	1,6	0,08	100
	FHVI 1-2	rot	2,8	0,8	20,0	8,0	1,6	0,08	100
	FHVI 1-3	rot	4,8	0,5	18,0	6,0	1,6	0,10	100
	FHVI 1-4	rot	4,8	0,8	18,0	6,0	1,6	0,10	100
	FHVI 1-5	rot	6,3	0,8	21,0	7,5	1,6	0,12	100
1,5-2,5	FHVI 2.5-1	blau	2,8	0,5	20,0	8,0	2,3	0,10	100
	FHVI 2.5-2	blau	2,8	0,8	20,0	8,0	2,3	0,10	100
	FHVI 2.5-3	blau	4,8	0,5	18,0	6,0	2,3	0,10	100
	FHVI 2.5-4	blau	4,8	0,8	18,0	6,0	2,3	0,10	100
	FHVI 2.5-5	blau	6,3	0,8	21,0	7,4	2,3	0,13	100
4-6	FHVI 6-5	gelb	6,3	0,8	21,0	7,5	3,6	0,19	100

Flachsteckhülsen isoliert mit Abzweig

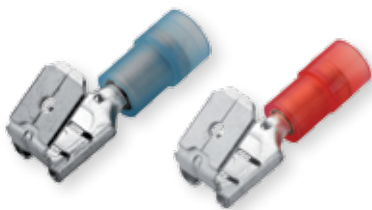
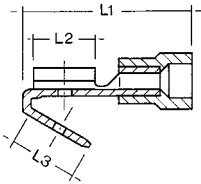

Merkmale:

- Gesamtquerschnitt: 0,5 – 6 mm²
- Material aus CuZn, galvanisch verzinkt, Isolierhülse aus Polyamid (PA)
- mit Cu-Innenhülse zur Isolationsunterstützung
- müheloses Einstecken durch EASY ENTRY
- halogenfrei
- Temperaturbeständigkeit -60°C bis +105°C
- auf Wunsch auch in UL-konformer Ausführung (Zusatz „-UL“) lieferbar

Querschnitt mm ²	Artikel-Nummer	Farbe	Steckbreite mm	Steckdicke mm	L1 mm	L2 mm	L3 mm	Gewicht kg/100	VE Stck.
0,5-1	FAI 1-5	rot	6,3	0,8	22,0	7,5	8,0	0,15	100
1,5-2,5	FAI 2.5-5	blau	6,3	0,8	22,0	7,5	8,0	0,15	100
4-6	FAI 6-5	gelb	6,3	0,8	25,0	8,0	8,0	0,21	100

Winkel-Flachsteckhülsen isoliert

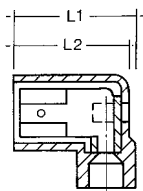

Merkmale:

- Gesamtquerschnitt: 0,5 – 2,5 mm²
- Material aus CuZn, galvanisch verzinkt, Isolierhülse aus Polyamid (PA)
- mit Cu-Innenhülse zur Isolationsunterstützung
- müheloses Einstecken durch EASY ENTRY
- halogenfrei
- Temperaturbeständigkeit -60°C bis +105°C
- auf Wunsch auch in UL-konformer Ausführung (Zusatz „-UL“) lieferbar

Verwenden Sie zum Crimpen unser Werkzeug PIWK 2.5.

Quer-schnitt mm ²	Artikel-Nummer	Farbe	Steck-breite mm	Steck-dicke mm	L1 mm	L2 mm	Gewicht kg/100	VE Stck.
0,5-1	WFI 1-5	rot	6,3	0,8	16,0	15,5	0,13	100
1,5-2,5	WFI 2.5-5	blau	6,3	0,8	16,0	15,5	0,13	100

Flachstecker isoliert

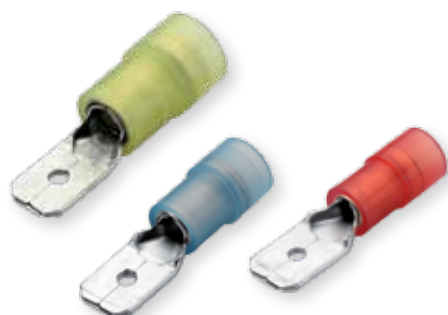
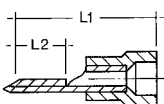

Merkmale:

- Gesamtquerschnitt: 0,5 – 6 mm²
- Material aus CuZn, galvanisch verzinkt, Isolierhülse aus Polyamid (PA)
- mit Cu-Innenhülse zur Isolationsunterstützung
- müheloses Einstecken durch EASY ENTRY
- halogenfrei
- Temperaturbeständigkeit -60°C bis +105°C
- auf Wunsch auch in UL-konformer Ausführung (Zusatz „-UL“) lieferbar

Quer-schnitt mm ²	Artikel-Nummer	Farbe	Steck-breite mm	Steck-dicke mm	L1 mm	L2 mm	Gewicht kg/100	VE Stck.
0,5-1	FSI 1-1	rot	2,8	0,5	14,6	5,5	0,09	100
	FSI 1-2	rot	2,8	0,8	14,6	5,5	0,09	100
	FSI 1-3	rot	4,8	0,5	20,0	7,0	0,07	100
	FSI 1-4	rot	4,8	0,8	18,5	6,5	0,08	100
	FSI 1-5	rot	6,3	0,8	22,0	7,5	0,10	100
1,5-2,5	FSI 2.5-3	blau	4,8	0,5	20,0	7,0	0,07	100
	FSI 2.5-4	blau	4,8	0,8	18,5	6,5	0,09	100
	FSI 2.5-5	blau	6,3	0,8	22,0	7,5	0,10	100
4-6	FSI 6-5	gelb	6,3	0,8	22,0	7,5	0,16	100

Flachsteckverbinder isoliert

Merkmale:

- Material aus CuZn, galvanisch verzinkt, Isolation aus Polyamid (PA)
- halogenfrei
- Temperaturbeständigkeit -60°C bis +105°C



Aus-führung	Artikel-Nummer	Farbe	Steck-breite mm	Steck-dicke mm	Breite mm	Länge mm	Gewicht kg/100	VE Stck.
1-polig	FSVI-1	transparent	6,3	0,8	27,8	11,4	0,26	100
12-polig	FSVI-12	transparent	6,3	0,8	27,8	136,8	0,18	10
3-Wege verteiler	FSAI-3	transparent	6,3	0,8	21,5	54,0	0,58	100
4-Wege verteiler	FSAI-4	transparent	6,3	0,8	20,2	51,0	0,52	100

Flachsteckhülsen mit Schrumpfsolation

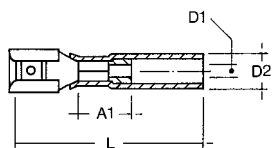

Merkmale:

- Gesamtquerschnitt: 0,5 – 6 mm²
- Material aus CuZn, verzinkt, Isolation aus Polyolefin mit Innenbeschichtung aus Schmelzkleber
- isolierende, alterungsbeständige, zugentlastende und wasserdichte Verbindung nach Schrumpfung
- Schrumpftemperatur +150°C
- Temperaturbeständigkeit -10°C bis +105°C

Quer-schnitt mm ²	Artikel-Nummer	Farbe	Steck-breite mm	Steck-dicke mm	L mm	A1 mm	D1 mm	D2 mm	VE Stck.
0,5-1	FHS 1-5	rot	6,3	0,8	33,0	9,0	1,6	5,5	100
1,5-2,5	FHS 2.5-5	blau	6,3	0,8	33,0	9,0	2,3	6,0	100
4-6	FHS 6-5	gelb	6,3	0,8	35,0	11,0	3,6	8,1	100

Flachsteckhülsen vollisoliert mit Schrumpfsolation

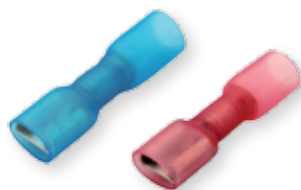
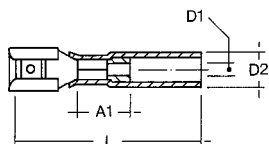

Merkmale:

- Gesamtquerschnitt: 0,5 – 6 mm²
- Material aus CuZn, verzinkt, Isolation aus Polyolefin mit Innenbeschichtung aus Schmelzkleber
- isolierende, alterungsbeständige, zugentlastende und wasserdichte Verbindung nach Schrumpfung
- Schrumpftemperatur +150°C
- Temperaturbeständigkeit -10°C bis +105°C

Quer-schnitt mm ²	Artikel-Nummer	Farbe	Steck-breite mm	Steck-dicke mm	L mm	A1 mm	D1 mm	D2 mm	VE Stck.
0,5-1	FHVS 1-5	rot	6,3	0,8	33	9	1,6	7,5	100
1,5-2,5	FHVS 2.5-5	blau	6,3	0,8	33	9	2,3	7,5	100
4-6	FHVS 6-5	gelb	6,3	0,8	35	11	3,6	8,1	100

Flachstecker mit Schrumpfsolation

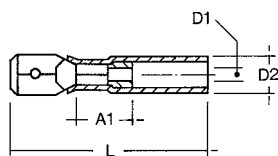

Merkmale:

- Gesamtquerschnitt: 0,5 – 6 mm²
- Material aus CuZn, verzinkt, Isolation aus Polyolefin mit Innenbeschichtung aus Schmelzkleber
- isolierende, alterungsbeständige, zugentlastende und wasserdichte Verbindung nach Schrumpfung
- Schrumpftemperatur +150°C
- Temperaturbeständigkeit -10°C bis +105°C

Quer-schnitt mm ²	Artikel-Nummer	Farbe	Steck-breite mm	Steck-dicke mm	L mm	A1 mm	D1 mm	D2 mm	VE Stck.
0,5-1	FSS 1-5	rot	6,3	0,8	35	8	1,6	5,5	100
1,5-2,5	FSS 2.5-5	blau	6,3	0,8	32	8	2,3	6,0	100
4-6	FSS 6-5	gelb	6,3	0,8	35	10	3,6	8,1	100

Flachsteckhülsen, unisoliert nach DIN

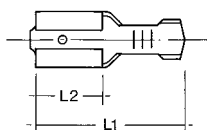

Merkmale:

- Gesamtquerschnitt: 0,5 – 6 mm²
- nach DIN 46247 bzw. 46340 (Rastnase) und ähnliche Ausführungen
- Material CuZn
- Oberfläche, verzinkt
- mit Rillenprägung für bessere Kontaktierung

Quer-schnitt mm ²	Artikel-Nummer	Steck-breite mm	Steck-dicke mm	L1 mm	L2 mm	Gewicht kg/100	VE Stck.
0,5-1	FH 1-1	2,8	0,5	12,5	5,0	0,03	100
	FH 1-2	2,8	0,8	12,5	5,0	0,03	100
	FH 1-3	4,8	0,5	15,6	6,0	0,05	100
	FH 1-4	4,8	0,8	16,6	6,0	0,05	100
	FH 1-5	6,3	0,8	19,0	7,4	0,08	100
1,5-2,5	FH 2.5-3	4,8	0,5	15,6	6,0	0,05	100
	FH 2.5-4	4,8	0,8	15,6	6,0	0,05	100
	FH 2.5-5	6,3	0,8	19,0	7,4	0,09	100
4-6	FH 6-5	6,3	0,8	19,0	7,4	0,10	100

Rastnase zum Einrasten in Gehäuse (ohne Abbildung)

0,5-1	FH-R 1-5	6,3	0,8	19,2	7,4	0,08	100
1,5-2,5	FH-R 2.5-5	6,3	0,8	19,2	7,4	0,09	100
4-6	FH-R 6-5	6,3	0,8	19,2	7,4	0,10	100

Flachstecker, unisoliert nach DIN

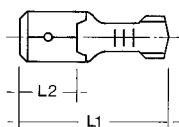

Merkmale:

- Gesamtquerschnitt: 0,5 – 6 mm²
- nach DIN 46248 bzw. 46343 (Rastnase) und ähnliche Ausführungen
- Material CuZn
- Oberfläche, verzinkt
- mit Rillenprägung für bessere Kontaktierung

Quer-schnitt mm ²	Artikel-Nummer	Steck-breite mm	Steck-dicke mm	L1 mm	L2 mm	Gewicht kg/100	VE Stck.
0,5-1	FS 1-2	2,8	0,8	12,5	5,5	0,03	100
	FS 1-5	6,3	0,8	20,0	8,0	0,06	100
1,5-2,5	FS 2.5-5	6,3	0,8	20,0	8,0	0,07	100
4-6	FS 6-5	6,3	0,8	20,0	8,0	0,08	100

Rastnase zum Einrasten in Gehäuse (ohne Abbildung)

0,5-1	FS-R 1-5	6,3	0,8	28,0	16,0	0,09	100
1,5-2,5	FS-R 2.5-5	6,3	0,8	28,0	16,0	0,09	100
4-6	FS-R 6-5	6,3	0,8	28,0	16,0	0,09	100

Isoliertüllen



Merkmale:

- Gesamtquerschnitt: 0,5 – 6 mm²
- für Isolierung von nicht isolierten Flachsteckhülsen
- Material Polyamid natur
- auf Wunsch auch in gewinkelt (für 90° gewinkelte Flachsteckhülsen), PE oder PVC lieferbar

Querschnitt mm ²	Artikel-Nummer	Ausführung	Steckbreite mm	Länge mm	Breite mm	Höhe mm	VE Stck.
0,5-6	IST 6-1	gerade	2,8	19,8	4,9	4,0	1.000
	IST 6-3	gerade	4,8	21,0	4,3	7,0	1.000
	IST 6-5	gerade	6,3	25,2	4,9	9,1	1.000

Cu - Rohrkabelschuhe, Standardausführung

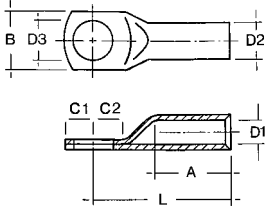

Merkmale:

- Gesamtquerschnitt: 0,75 – 400 mm²
- Querschnitt 0,75 – 4 mm² mit Sichtloch
- Material E-Cu gemäß EN 13600
- Oberfläche, galvanisch verzinkt
- für mehrdrähtige Rundleiter und rundgedrückte Sektorleiter gemäß VDE 0295 Klasse 2
- auf Wunsch auch ab 6 mm² mit Sichtloch lieferbar (Zusatz „-SL“)

Quer-schnitt mm ²	Artikel-Nummer	Boh-rung	D1 mm	D2 mm	D3 mm	A mm	B mm	C1 mm	C2 mm	L mm	Gewicht kg/100	VE Stck.
0,75	R 0.75-3	M3	1,3	2,8	3,2	6	6,0	3,25	4,0	12	0,06	100
	R 0.75-4	M4	1,3	2,8	4,3	6	6,5	4,00	5,0	13	0,06	100
	R 0.75-5	M5	1,3	2,8	5,3	6	7,5	4,75	5,5	14	0,06	100
1,5	R 1.5-3	M3	1,8	3,3	3,2	6	6,5	3,25	4,0	12	0,08	100
	R 1.5-4	M4	1,8	3,3	4,3	6	6,5	4,00	5,0	13	0,10	100
	R 1.5-5	M5	1,8	3,3	5,3	6	7,5	4,75	5,5	14	0,09	100
	R 1.5-6	M6	1,8	3,3	6,5	6	9,0	6,50	6,5	16	0,10	100
2,5	R 2.5-3	M3	2,3	4,2	3,2	6	7,5	3,25	4,0	12	0,13	100
	R 2.5-4	M4	2,3	4,2	4,3	6	7,5	4,00	5,0	13	0,13	100
	R 2.5-5	M5	2,3	4,2	5,3	6	8,5	4,75	5,5	14	0,14	100
	R 2.5-6	M6	2,3	4,2	6,5	6	9,5	6,50	9,5	16	0,16	100
4	R 4-4	M4	3,0	5,0	4,3	8	8,5	4,75	5,5	18	0,22	100
	R 4-5	M5	3,0	5,0	5,3	8	9,0	4,75	6,0	18	0,22	100
	R 4-6	M6	3,0	5,0	6,5	8	10,0	6,50	6,5	19	0,26	100
	R 4-8	M8	3,0	5,0	8,5	8	13,0	8,50	9,5	22	0,28	100
6	R 6-5	M5	3,5	6,5	5,3	9	10	6,5	7,5	21	0,50	100
	R 6-6	M6	3,5	6,5	6,5	9	12	6,5	7,5	21	0,47	100
	R 6-8	M8	3,5	6,5	8,5	9	15	10,0	10,0	23	0,54	100
	R 6-10	M10	3,5	6,5	10,5	9	17	12,0	12,0	25	0,59	100
	R 6-12	M12	3,5	6,5	13,0	9	19	13,0	13,0	28	0,63	100
10	R 10-5	M5	4,5	7,0	5,5	10	12	7,0	7,5	22	0,53	100
	R 10-6	M6	4,5	7,0	6,5	10	12	7,0	8,0	22	0,52	100
	R 10-8	M8	4,5	7,0	8,5	10	15	9,0	10,0	24	0,60	100
	R 10-10	M10	4,5	7,0	10,5	10	17	11,0	12,0	26	0,65	100
	R 10-12	M12	4,5	7,0	13,0	10	19	12,0	13,0	27	0,64	100
16	R 16-5	M5	5,5	8,5	5,5	13	12	7,0	7,5	25	0,91	100
	R 16-6	M6	5,5	8,5	6,5	13	12	7,0	8,0	26	0,90	100
	R 16-8	M8	5,5	8,5	8,5	13	15	9,0	10,0	28	0,97	100
	R 16-10	M10	5,5	8,5	10,5	13	17	11,0	12,0	30	1,00	100
	R 16-12	M12	5,5	8,5	13,0	13	19	12,0	13,0	31	1,10	100
25	R 25-5	M5	7,0	10,0	5,5	15	14	7,0	7,5	28	1,18	1
	R 25-6	M6	7,0	10,0	6,5	15	14	7,0	8,0	29	1,22	1
	R 25-8	M8	7,0	10,0	8,5	15	16	9,0	10,0	31	1,25	1
	R 25-10	M10	7,0	10,0	10,5	15	18	11,0	12,0	33	1,30	1
	R 25-12	M12	7,0	10,0	13,0	15	19	12,0	13,0	34	1,30	1
	R 25-14	M14	7,0	10,0	15,0	15	21	14,0	15,0	36	1,45	1
35	R 35-6	M6	8,5	12,0	6,5	17	18	7,0	8,0	32	1,80	1
	R 35-8	M8	8,5	12,0	8,5	17	18	9,0	10,0	34	1,94	1
	R 35-10	M10	8,5	12,0	10,5	17	18	11,0	12,0	36	2,10	1
	R 35-12	M12	8,5	12,0	13,0	17	20	12,0	13,0	37	2,05	1
	R 35-14	M14	8,5	12,0	15,0	17	21	14,0	15,0	39	2,20	1
	R 35-16	M16	8,5	12,0	17,0	17	26	16,0	16,0	40	2,30	1

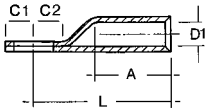
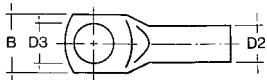

Querschnitt mm ²	Artikel- Nummer	Bohr- rung	D1 mm	D2 mm	D3 mm	A mm	B mm	C1 mm	C2 mm	L mm	Gewicht kg/100	VE Stck.
50	R 50-6	M6	10,0	14,0	6,5	19	20	7,0	8,0	35	2,58	1
	R 50-8	M8	10,0	14,0	8,5	19	20	9,0	10,0	37	2,80	1
	R 50-10	M10	10,0	14,0	10,5	19	20	11,0	12,0	39	3,05	1
	R 50-12	M12	10,0	14,0	13,0	19	23	12,0	13,0	40	2,95	1
	R 50-14	M14	10,0	14,0	15,0	19	23	14,0	15,0	42	3,20	1
	R 50-16	M16	10,0	14,0	17,0	19	28	16,0	16,0	43	3,30	1
	R 50-20	M20	10,0	14,0	21,0	19	30	20,0	20,0	47	3,60	1
70	R 70-6	M6	12,0	16,5	6,5	21	23	9,0	10,0	40	4,25	1
	R 70-8	M8	12,0	16,5	8,5	21	23	9,0	10,0	40	4,20	1
	R 70-10	M10	12,0	16,5	10,5	21	23	12,0	13,0	43	4,60	1
	R 70-12	M12	12,0	16,5	13,0	21	23	12,0	13,0	43	4,40	1
	R 70-14	M14	12,0	16,5	15,0	21	28	16,0	16,0	46	4,90	1
	R 70-16	M16	12,0	16,5	17,0	21	28	16,0	16,0	46	4,70	1
	R 70-20	M20	12,0	16,5	21,0	21	30	20,0	20,0	51	5,00	1
95	R 95-8	M8	13,5	18,0	8,5	24	26	12,0	13,0	47	5,60	1
	R 95-10	M10	13,5	18,0	10,5	24	26	12,0	13,0	47	5,44	1
	R 95-12	M12	13,5	18,0	13,0	24	26	12,0	13,0	47	5,30	1
	R 95-14	M14	13,5	18,0	15,0	24	26	16,0	16,0	50	5,70	1
	R 95-16	M16	13,5	18,0	17,0	24	29	16,0	16,0	50	5,70	1
	R 95-20	M20	13,5	18,0	21,0	24	35	20,0	20,0	55	6,20	1
120	R 120-8	M8	15,0	19,5	8,5	26	29	12,0	13,0	50	6,60	1
	R 120-10	M10	15,0	19,5	10,5	26	29	12,0	13,0	50	6,30	1
	R 120-12	M12	15,0	19,5	13,0	26	29	12,0	13,0	50	6,34	1
	R 120-14	M14	15,0	19,5	15,0	26	29	16,0	16,0	53	6,80	1
	R 120-16	M16	15,0	19,5	17,0	26	29	16,0	16,0	53	6,80	1
	R 120-20	M20	15,0	19,5	21,0	26	35	20,0	20,0	58	7,00	1
150	R 150-8	M8	16,5	21,0	8,5	29	31	12,0	13,0	54	7,56	1
	R 150-10	M10	16,5	21,0	10,5	29	31	12,0	13,0	54	7,46	1
	R 150-12	M12	16,5	21,0	13,0	29	31	12,0	13,0	54	7,10	1
	R 150-14	M14	16,5	21,0	15,0	29	31	16,0	16,0	57	7,80	1
	R 150-16	M16	16,5	21,0	17,0	29	31	16,0	16,0	57	7,60	1
	R 150-20	M20	16,5	21,0	21,0	29	36	20,0	20,0	62	8,40	1
185	R 185-10	M10	19,0	24,0	10,5	30	35	12,0	13,0	57	9,84	1
	R 185-12	M12	19,0	24,0	13,0	30	35	12,0	13,0	57	9,64	1
	R 185-14	M14	19,0	24,0	15,0	30	35	16,0	16,0	60	10,70	1
	R 185-16	M16	19,0	24,0	17,0	30	35	16,0	16,0	60	10,22	1
	R 185-20	M20	19,0	24,0	21,0	30	38	20,0	20,0	64	11,00	1
240	R 240-10	M10	21,0	26,0	10,5	38	38	20,0	20,5	74	14,60	1
	R 240-12	M12	21,0	26,0	13,0	38	38	20,0	20,5	74	14,60	1
	R 240-14	M14	21,0	26,0	15,0	38	38	20,0	20,5	74	14,40	1
	R 240-16	M16	21,0	26,0	17,0	38	38	20,0	20,5	74	14,20	1
	R 240-20	M20	21,0	26,0	21,0	38	38	20,0	20,5	74	14,00	1
300	R 300-12	M12	24,0	29,8	13,0	45	43	20,0	20,5	83	22,00	1
	R 300-14	M14	24,0	29,8	15,0	45	43	20,0	20,5	83	22,20	1
	R 300-16	M16	24,0	29,8	17,0	45	43	20,0	20,5	83	22,00	1
	R 300-20	M20	24,0	29,8	21,0	45	43	20,0	20,5	83	20,80	1
400	R 400-12	M12	27,5	33,5	13,0	50	49	20,0	20,5	90	26,80	1
	R 400-14	M14	27,5	33,5	15,0	50	49	20,0	20,5	90	28,00	1
	R 400-16	M16	27,5	33,5	17,0	50	49	20,0	20,5	90	26,40	1
	R 400-20	M20	27,5	33,5	21,0	50	49	20,0	20,5	90	26,40	1

Cu - Rohrkabelschuhe, Standardausführung 90° gewinkelt

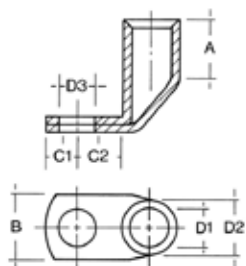

Merkmale:

- Gesamtquerschnitt: 6 – 240 mm²
- Material E-Cu gemäß EN 13600
- Oberfläche, galvanisch verzinkt
- für mehrdrähtige Rundleiter und rundgedrückte Sektorleiter gemäß VDE 0295 Klasse 2
- auf Wunsch auch mit Sichtloch lieferbar (Zusatz „-SL“)
- auf Wunsch auch in 45° gewinkelt lieferbar (Zusatz „-45“)

Quer- schnitt mm ²	Artikel- Nummer	Boh- rung	D1 mm	D2 mm	D3 mm	A mm	B mm	C1 mm	C2 mm	Gewicht kg/100	VE Stck.
6	RW 6-5	M5	3,5	6,5	5,5	9	10	7,5	9	0,59	100
	RW 6-6	M6	3,5	6,5	6,5	9	12	7,5	10	0,58	100
	RW 6-8	M8	3,5	6,5	8,5	9	14	10,0	13	0,61	100
	RW 6-10	M10	3,5	6,5	10,5	9	17	12,0	15	0,65	100
	RW 6-12	M12	3,5	6,5	13,0	9	19	13,0	17	0,62	100
10	RW 10-5	M5	4,5	7,0	5,5	10	12	7,0	10	0,65	100
	RW 10-6	M6	4,5	7,0	6,5	10	12	7,5	10	0,65	100
	RW 10-8	M8	4,5	7,0	8,5	10	15	9,0	13	0,71	100
	RW 10-10	M10	4,5	7,0	10,5	10	17	11,0	15	0,77	100
	RW 10-12	M12	4,5	7,0	13,0	10	19	12,0	15	0,77	100
16	RW 16-5	M5	5,5	8,5	5,5	13	12	7,0	10	1,10	100
	RW 16-6	M6	5,5	8,5	6,5	13	12	7,5	10	1,10	100
	RW 16-8	M8	5,5	8,5	8,5	13	15	9,0	13	1,15	100
	RW 16-10	M10	5,5	8,5	10,5	13	17	11,0	15	1,20	100
	RW 16-12	M12	5,5	8,5	13,0	13	19	12,0	15	1,20	100
25	RW 25-5	M5	7,0	10,0	5,5	15	14	7,0	10	1,45	1
	RW 25-6	M6	7,0	10,0	6,5	15	14	7,5	10	1,45	1
	RW 25-8	M8	7,0	10,0	8,5	15	16	9,0	13	1,50	1
	RW 25-10	M10	7,0	10,0	10,5	15	18	11,0	15	1,60	1
	RW 25-12	M12	7,0	10,0	13,0	15	19	12,0	15	1,55	1
35	RW 35-6	M6	8,5	12,0	6,5	17	18	7,5	11	2,30	1
	RW 35-8	M8	8,5	12,0	8,5	17	18	9,0	13	2,40	1
	RW 35-10	M10	8,5	12,0	10,5	17	18	11,0	15	2,45	1
	RW 35-12	M12	8,5	12,0	13,0	17	20	12,0	15	2,40	1
50	RW 50-6	M6	10,0	14,0	6,5	19	20	7,5	10	3,25	1
	RW 50-8	M8	10,0	14,0	8,5	19	20	9,0	13	3,40	1
	RW 50-10	M10	10,0	14,0	10,5	19	20	11,0	15	3,50	1
	RW 50-12	M12	10,0	14,0	13,0	19	23	12,0	15	3,50	1
70	RW 70-8	M8	12,0	16,5	8,5	21	23	9,0	13	4,85	1
	RW 70-10	M10	12,0	16,5	10,5	21	23	11,0	15	5,10	1
	RW 70-12	M12	12,0	16,5	13,0	21	23	12,0	15	5,00	1
	RW 70-16	M16	12,0	16,5	17,0	21	28	16,0	18	5,20	1
95	RW 95-8	M8	13,5	18,0	8,5	24	26	12,0	16	6,24	1
	RW 95-10	M10	13,5	18,0	10,5	24	26	12,0	17	6,20	1
	RW 95-12	M12	13,5	18,0	13,0	24	26	12,0	18	6,20	1
	RW 95-16	M16	13,5	18,0	17,0	24	29	16,0	22	6,60	1
120	RW 120-8	M8	15,0	19,5	8,5	26	28	12,0	16	7,60	1
	RW 120-10	M10	15,0	19,5	10,5	26	29	12,0	17	7,60	1
	RW 120-12	M12	15,0	19,5	13,0	26	29	14,0	18	7,40	1
	RW 120-16	M16	15,0	19,5	17,0	26	29	16,0	22	8,60	1

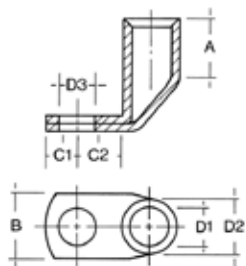

Querschnitt mm ²	Artikel- Nummer	Bohrung	D1 mm	D2 mm	D3 mm	A mm	B mm	C1 mm	C2 mm	Gewicht kg/100	VE Stck.
150	RW 150-10	M10	16,5	21,0	10,5	30	31	12,0	17	7,80	1
	RW 150-12	M12	16,5	21,0	13,0	30	31	12,0	18	8,60	1
	RW 150-16	M16	16,5	21,0	17,0	30	31	16,0	22	8,40	1
185	RW 185-12	M12	19,0	24,0	13,0	32	35	14,0	22	12,00	1
	RW 185-16	M16	19,0	24,0	17,0	32	35	16,0	22	11,80	1
	RW 185-20	M20	19,0	24,0	21,0	32	38	20,0	24	12,00	1
240	RW 240-10	M10	21,0	26,0	10,5	35	39	21,5	22	15,60	1
	RW 240-12	M12	21,0	26,0	13,5	35	38	14,0	22	14,10	1
	RW 240-16	M16	21,0	26,0	17,0	35	38	16,0	22	14,20	1
	RW 240-20	M20	21,0	26,0	21,0	35	38	20,0	24	14,40	1

Cu - Rohrverbinder, Standardausführung

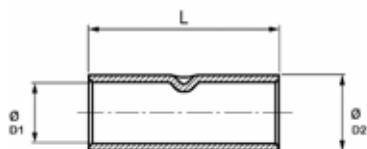

Merkmale:

- Gesamtquerschnitt: 0,75 – 400 mm²
- Material E-Cu gemäß EN 13600
- mit Mitteneindruck für eine genaue Kabeleinführung
- Oberfläche, galvanisch verzinkt
- für mehrdrähtige Rundleiter und rundgedrückte Sektorleiter gemäß VDE 0295 Klasse 2
- auf Wunsch auch in blanker Ausführung lieferbar (Zusatz „-BK“)

Querschnitt mm ²	Artikel- Nummer	D1 mm	D2 mm	L mm	Gewicht kg/100	VE Stck.
0,75	RV 0.75	1,3	2,8	20	0,09	100
1,5	RV 1.5	1,8	3,3	25	0,12	100
2,5	RV 2.5	2,3	4,2	25	0,20	100
4	RV 4	3,0	5,0	25	0,26	100
6	RV 6	3,5	6,5	25	0,50	100
10	RV 10	4,5	7,0	30	0,72	100
16	RV 16	5,5	8,5	35	1,00	100
25	RV 25	7,0	10,0	40	1,41	1
35	RV 35	8,5	12,0	45	2,24	1
50	RV 50	10,0	14,0	50	3,36	1
70	RV 70	12,0	16,5	55	4,87	1
95	RV 95	13,5	18,0	60	5,91	1
120	RV 120	15,0	19,5	65	7,00	1
150	RV 150	16,5	21,0	70	8,12	1
185	RV 185	19,0	24,0	75	10,06	1
240	RV 240	21,0	26,0	85	13,82	1
300	RV 300	23,5	29,5	100	21,94	1
400	RV 400	27,0	34,0	100	29,65	1

Cu - Parallelverbinder, Standardausführung

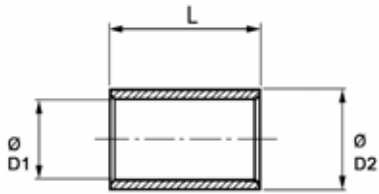

Merkmale:

- Gesamtquerschnitt: 1,5 – 300 mm²
- Material E-Cu gemäß EN 13600
- zum Verbinden unterschiedlicher Kabelquerschnitte geeignet
- Oberfläche, galvanisch verzinkt

Quer-schnitt mm ²	Artikel- Nummer	D1 mm	D2 mm	L mm	Gewicht kg/100	VE Stck.
1,5	PAV 1.5	1,8	3,3	5	0,03	100
2,5	PAV 2.5	2,3	4,2	5	0,04	100
4	PAV 4	3,0	5,0	7	0,08	100
6	PAV 6	4,0	6,0	7	0,09	100
10	PAV 10	4,5	7,0	9	0,17	100
16	PAV 16	5,5	8,5	10	0,28	100
25	PAV 25	7,0	10,0	13	0,44	100
35	PAV 35	8,5	12,0	16	0,78	100
50	PAV 50	10,0	14,0	19	1,22	100
70	PAV 70	12,0	16,5	19	1,62	50
95	PAV 95	13,5	18,0	20	1,90	50
120	PAV 120	15,0	19,5	22	2,28	50
150	PAV 150	16,5	21,0	26	3,00	50
185	PAV 185	19,0	24,0	30	4,37	50
240	PAV 240	21,0	26,0	32	5,30	25
300	PAV 300	23,5	29,5	36	8,05	25

Cu - Rohr-T-Verbinder

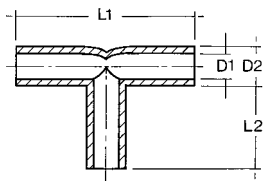

Merkmale:

- Gesamtquerschnitt: 1,5 – 95 mm²
- Material E-Cu gemäß EN 13600
- Oberfläche, galvanisch verzinkt
- für mehrdrätige Rundleiter und rundgedrückte Sektorleiter gemäß VDE 0295 Klasse 2
- für Kabelabzweigungen geeignet
- auf Wunsch auch bis Querschnitt 240 mm² lieferbar

Quer-schnitt mm ²	Artikel- Nummer	D1 mm	D2 mm	L1 mm	L2 mm	Gewicht kg/100	VE Stck.
1,5	RTV 1.5	1,8	3,3	30	12	0,23	50
2,5	RTV 2.5	2,3	4,2	30	12	0,37	50
4	RTV 4	3,0	5,0	30	12	0,45	50
6	RTV 6	4,0	6,0	35	14	0,73	50
10	RTV 10	4,5	7,0	35	14	1,05	50
16	RTV 16	5,5	8,5	50	21	2,20	50
25	RTV 25	7,0	10,0	55	23	2,90	50
35	RTV 35	8,5	12,0	70	30	5,20	25
50	RTV 50	10,0	14,0	80	24	7,90	25
70	RTV 70	12,0	16,5	85	35	11,20	10
95	RTV 95	13,5	18,0	90	36	13,00	10

Cu - Hülsen für verdichtete Leiter, Rohrkabelschuhe Standardausführung

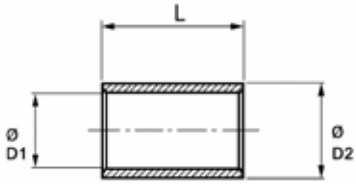

Merkmale:

- Gesamtquerschnitt: 16 – 400 mm²
- Material E-Cu gemäß EN 13600
- Nutzung mit Cu-Rohrkabelschuhen Standardausführung zur sicheren Verpressung bei verdichteten Leitern
- Oberfläche, galvanisch verzinkt
- für mehrdrähtige Rundleiter und rundgedrückte Sektorleiter gemäß VDE 0295 Klasse 2
- auf Wunsch auch in Sektorform (Hülsen müssen rundgedrückt werden) lieferbar, s. technischer Anhang

Quer-schnitt mm ²	Artikel-Nummer	D1 mm	D2 mm	L mm	Gewicht kg/100	VE Stck.
16	HVR 16	5,0	5,3	11	0,02	100
25	HVR 25	6,4	6,7	14	0,04	100
35	HVR 35	7,7	8,2	15	0,08	100
50	HVR 50	9,0	9,5	18	0,12	50
70	HVR 70	10,6	11,2	19	0,17	50
95	HVR 95	12,4	13,0	21	0,22	50
120	HVR 120	13,9	14,5	22	0,26	50
150	HVR 150	15,4	16,0	26	0,34	25
185	HVR 185	17,6	18,2	26	0,40	25
240	HVR 240	19,9	20,5	30	0,51	25
300	HVR 300	22,4	23,0	38	0,72	10
400	HVR 400	25,4	26,2	38	1,11	10

Cu - Rohrkabelschuhe für feindrähtige Leiter

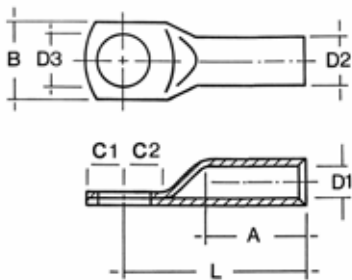

Merkmale:

- Gesamtquerschnitt: 10 – 300 mm²
- Material E-Cu gemäß EN 13600
- Oberfläche, galvanisch verzinkt
- für feindrähtige Leiter, DIN EN 60228 (z.B. VDE 0295 Klasse 5 und 6)
- auf Wunsch auch mit Sichtloch lieferbar (Zusatz „-SL“)

Quer-schnitt mm ²	Artikel-Nummer	Bohrung	D1 mm	D2 mm	D3 mm	A mm	B mm	C1 mm	C2 mm	L mm	Gewicht kg/100	VE Stck.
10	RF 10-5	M5	5,5	8,0	5,3	14	12	6,25	7,5	27	0,72	100
	RF 10-6	M6	5,5	8,0	6,5	14	12	6,25	7,5	27	0,71	100
	RF 10-8	M8	5,5	8,0	8,5	14	16	8,50	9,5	29	0,77	100
	RF 10-10	M10	5,5	8,0	10,5	14	16	10,50	11,5	31	0,82	100
	RF 10-12	M12	5,5	8,0	13,0	14	19	12,00	13,0	32	0,82	100
16	RF 16-5	M5	6,6	9,5	5,3	15	13	6,25	7,5	30	1,10	100
	RF 16-6	M6	6,6	9,5	6,5	15	13	6,25	7,5	30	1,07	100
	RF 16-8	M8	6,6	9,5	8,5	15	16	10,00	10,0	32	1,21	100
	RF 16-10	M10	6,6	9,5	10,5	15	17	12,00	12,0	34	1,28	100
	RF 16-12	M12	6,6	9,5	13,0	15	17	13,00	13,0	34	1,28	100

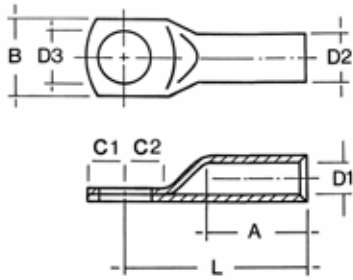

Querschnitt mm ²	Artikel- Nummer	Bohr- ung	D1 mm	D2 mm	D3 mm	A mm	B mm	C1 mm	C2 mm	L mm	Gewicht kg/100	VE Stck.
25	RF 25-5	M5	7,9	11,0	5,3	17	15	7,50	7,5	32	1,52	25
	RF 25-6	M6	7,9	11,0	6,5	17	15	7,50	7,5	32	1,50	100
	RF 25-8	M8	7,9	11,0	8,5	17	17	10,00	10,0	34	1,61	100
	RF 25-10	M10	7,9	11,0	10,5	17	17	12,00	12,0	37	1,71	100
	RF 25-12	M12	7,9	11,0	13,0	17	19	13,00	13,0	38	1,74	25
35	RF 35-6	M6	9,2	12,5	6,5	19	17	7,50	7,5	35	1,91	100
	RF 35-8	M8	9,2	12,5	8,5	19	18	10,00	10,0	37	2,08	100
	RF 35-10	M10	9,2	12,5	10,5	19	18	12,00	12,0	40	2,24	100
	RF 35-12	M12	9,2	12,5	13,0	19	19	13,00	13,0	41	2,22	25
	RF 35-14	M14	9,2	12,5	15,0	19	21	14,50	14,5	43	2,41	25
50	RF 50-6	M6	11,0	15,0	6,5	21	21	10,00	10,0	41	3,54	25
	RF 50-8	M8	11,0	15,0	8,5	21	21	10,00	10,0	41	3,44	50
	RF 50-10	M10	11,0	15,0	10,5	21	21	12,00	12,0	43	3,64	50
	RF 50-12	M12	11,0	15,0	13,0	21	21	13,00	13,0	46	3,73	25
	RF 50-14	M14	11,0	15,0	15,0	21	23	14,50	14,5	48	3,89	25
70	RF 70-8	M8	13,0	17,0	8,5	25	25	10,00	10,0	46	4,46	50
	RF 70-10	M10	13,0	17,0	10,5	25	25	12,00	12,0	48	4,62	50
	RF 70-12	M12	13,0	17,0	13,0	25	25	13,00	13,0	50	4,71	50
	RF 70-14	M14	13,0	17,0	15,0	25	25	14,50	14,5	52	4,87	25
	RF 70-16	M16	13,0	17,0	17,0	25	25	16,00	16,0	54	5,85	25
95	RF 95-8	M8	14,5	19,0	8,5	26	28	12,00	12,0	52	6,35	25
	RF 95-10	M10	14,5	19,0	10,5	26	28	12,00	12,0	52	6,23	50
	RF 95-12	M12	14,5	19,0	13,0	26	28	13,00	13,0	53	6,31	50
	RF 95-14	M14	14,5	19,0	15,0	26	28	14,50	14,5	55	6,46	25
	RF 95-16	M16	14,5	19,0	17,0	26	28	16,00	16,0	56	6,56	50
120	RF 120-10	M10	16,2	21,0	10,5	30	30	14,00	14,0	57	8,31	50
	RF 120-12	M12	16,2	21,0	13,0	30	30	15,00	15,0	58	8,39	50
	RF 120-14	M14	16,2	21,0	15,0	30	30	15,00	15,0	58	8,06	25
	RF 120-16	M16	16,2	21,0	17,0	30	30	16,00	16,0	59	8,17	50
150	RF 150-10	M10	18,0	23,0	10,5	32	34	15,00	16,0	64	10,91	10
	RF 150-12	M12	18,0	23,0	13,0	32	34	16,00	17,0	65	10,89	25
	RF 150-14	M14	18,0	23,0	15,0	32	34	18,00	19,0	67	11,42	10
	RF 150-16	M16	18,0	23,0	17,0	32	34	19,00	20,0	68	11,30	10
	RF 150-20	M20	18,0	23,0	21,0	32	40	21,00	22,0	70	11,36	10
185	RF 185-12	M12	20,6	26,0	13,0	35	39	21,50	19,0	72	15,40	10
	RF 185-14	M14	20,6	26,0	15,0	35	39	21,50	19,0	72	15,20	10
	RF 185-16	M16	20,6	26,0	17,0	35	39	21,50	19,0	72	15,00	25
	RF 185-20	M20	20,6	26,0	21,0	35	39	21,50	19,0	72	14,20	10
240	RF 240-12	M12	23,1	28,0	13,0	44	41	16,00	17,0	80	16,30	10
	RF 240-14	M14	23,1	28,0	15,0	44	41	19,00	20,0	83	16,80	10
	RF 240-16	M16	23,1	28,0	17,0	44	41	19,00	20,0	83	16,71	25
	RF 240-20	M20	23,1	28,0	21,0	44	41	21,00	22,0	85	17,12	10
300	RF 300-12	M12	26,1	32,0	13,0	47	44	19,00	22,0	96	25,60	5
	RF 300-14	M14	26,1	32,0	15,0	47	44	19,00	22,0	96	26,56	5
	RF 300-16	M16	26,1	32,0	17,0	47	44	19,00	22,0	96	25,60	5
	RF 300-20	M20	26,1	32,0	21,0	47	44	22,00	22,0	96	26,24	5

Cu - Rohrkabelschuhe 90° gewinkelt, für feindrähtige Leiter

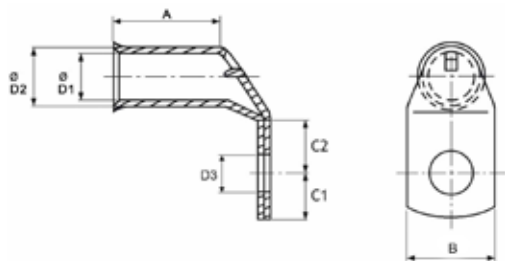

Merkmale:

- Gesamtquerschnitt: 10 – 240 mm²
- Material E-Cu gemäß EN 13600
- Oberfläche, galvanisch verzinkt
- für feindrähtige Leiter, DIN EN 60228 (z.B. VDE 0295 Klasse 5 und 6)
- auf Wunsch auch mit Sichtloch lieferbar (Zusatz „-SL“)
- auf Wunsch auch in 45° gewinkelt lieferbar (Zusatz „-45°“)

Quer-schnitt mm ²	Artikel-Nummer	Bohrung	D1 mm	D2 mm	D3 mm	A mm	B mm	C1 mm	C2 mm	Gewicht kg/100	VE Stck.
10	RWF 10-5	M5	5,5	8,0	5,3	14	12	6,25	7,5	0,80	50
	RWF 10-6	M6	5,5	8,0	6,5	14	12	6,25	7,5	0,78	50
	RWF 10-8	M8	5,5	8,0	8,5	14	16	9,00	9,5	0,84	50
	RWF 10-10	M10	5,5	8,0	10,5	14	16	10,50	12,0	0,88	50
	RWF 10-12	M12	5,5	8,0	13,0	14	19	12,00	13,0	0,90	50
16	RWF 16-5	M5	6,6	9,5	5,3	15	13	6,25	7,5	1,12	50
	RWF 16-6	M6	6,6	9,5	6,5	15	13	6,25	7,5	1,12	50
	RWF 16-8	M8	6,6	9,5	8,5	15	16	10,00	10,0	1,30	50
	RWF 16-10	M10	6,6	9,5	10,5	15	17	12,00	12,0	1,38	50
	RWF 16-12	M12	6,6	9,5	13,0	15	19	13,00	13,0	1,34	50
25	RWF 25-5	M5	7,9	11,0	5,3	17	15	7,50	7,5	1,52	25
	RWF 25-6	M6	7,9	11,0	6,5	17	15	7,50	7,5	1,54	25
	RWF 25-8	M8	7,9	11,0	8,5	17	17	10,00	10,0	1,80	25
	RWF 25-10	M10	7,9	11,0	10,5	17	17	12,00	12,0	1,79	25
	RWF 25-12	M12	7,9	11,0	13,0	17	19	13,00	13,0	1,76	25
35	RWF 35-6	M6	9,2	12,5	6,5	19	17	7,50	7,5	2,02	25
	RWF 35-8	M8	9,2	12,5	8,5	19	18	10,00	10,0	2,18	25
	RWF 35-10	M10	9,2	12,5	10,5	19	18	12,00	12,0	2,30	25
	RWF 35-12	M12	9,2	12,5	13,0	19	19	13,00	13,0	2,26	25
	RWF 35-14	M14	9,2	12,5	15,0	19	21	14,50	14,5	2,65	25
50	RWF 50-6	M6	11,0	15,0	6,5	21	21	10,00	10,0	3,75	25
	RWF 50-8	M8	11,0	15,0	8,5	21	21	10,00	10,0	3,57	25
	RWF 50-10	M10	11,0	15,0	10,5	21	21	12,00	12,0	3,83	25
	RWF 50-12	M12	11,0	15,0	13,0	21	21	13,00	13,0	3,74	25
	RWF 50-14	M14	11,0	15,0	15,0	21	23	14,50	14,5	4,20	25
70	RWF 70-8	M8	13,0	17,0	8,5	25	25	10,00	10,0	4,83	25
	RWF 70-10	M10	13,0	17,0	10,5	25	25	12,00	12,0	5,18	25
	RWF 70-12	M12	13,0	17,0	13,0	25	25	13,00	13,0	5,16	25
	RWF 70-14	M14	13,0	17,0	15,0	25	25	14,50	14,5	5,38	25
	RWF 70-16	M16	13,0	17,0	17,0	25	25	16,00	16,0	6,50	25
95	RWF 95-8	M8	14,5	19,0	8,5	26	28	12,00	12,0	6,66	25
	RWF 95-10	M10	14,5	19,0	10,5	26	28	12,00	12,0	6,04	25
	RWF 95-12	M12	14,5	19,0	13,0	26	28	13,00	13,0	6,58	25
	RWF 95-14	M14	14,5	19,0	15,0	26	28	14,50	14,5	7,24	25
	RWF 95-16	M16	14,5	19,0	17,0	26	28	16,00	16,0	7,34	25
120	RWF 120-10	M10	16,2	21,0	10,5	30	30	14,00	14,0	8,76	10
	RWF 120-12	M12	16,2	21,0	13,0	30	30	15,00	15,0	8,76	10
	RWF 120-14	M14	16,2	21,0	15,0	30	30	15,00	15,0	9,15	10
	RWF 120-16	M16	16,2	21,0	17,0	30	30	22,00	22,0	8,54	10

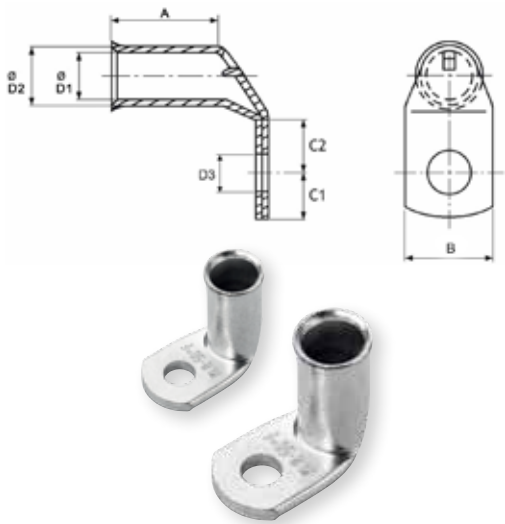

Querschnitt mm ²	Artikel- Nummer	Bohrung	D1 mm	D2 mm	D3 mm	A mm	B mm	C1 mm	C2 mm	Gewicht kg/100	VE Stck.
150	RWF 150-10	M10	18,0	23,0	10,5	32	34	15,00	16,0	11,54	10
	RWF 150-12	M12	18,0	23,0	13,0	32	34	16,00	18,0	11,58	10
	RWF 150-14	M14	18,0	23,0	15,0	32	34	18,00	19,0	11,90	10
	RWF 150-16	M16	18,0	23,0	17,0	32	34	19,00	20,0	11,80	10
	RWF 150-20	M20	18,0	23,0	21,0	32	40	21,00	22,0	12,00	10
185	RWF 185-12	M12	20,6	26,0	13,0	35	39	21,50	19,0	16,36	10
	RWF 185-14	M14	20,6	26,0	15,0	35	39	21,50	19,0	16,20	10
	RWF 185-16	M16	20,6	26,0	17,0	35	39	21,50	19,0	15,36	10
	RWF 185-20	M20	20,6	26,0	21,0	35	39	21,50	19,0	15,80	10
240	RWF 240-16	M16	23,1	28,0	17,0	44	41	19,0	20,0	17,80	5

Cu - Rohrverbinder für feindrätige Leiter

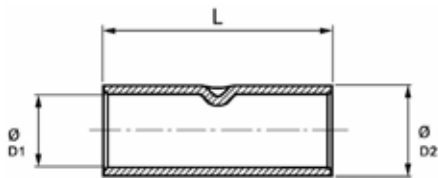

Merkmale:

- Gesamtquerschnitt: 10 – 95 mm²
- Material E-Cu gemäß EN 13600
- Oberfläche, galvanisch verzinkt
- für feindrätige Leiter, DIN EN 60228 (z.B. VDE 0295 Klasse 5 und 6)
- mit Mitteindruck für eine genaue Kabeleinführung
- auf Wunsch auch bis Querschnitt 185 mm² lieferbar



Querschnitt mm ²	Artikel- Nummer	D1 mm	D2 mm	L mm	Gewicht kg/100	VE Stck.
10	RVF 10	5,5	8,0	38	0,90	100
16	RVF 16	6,6	9,5	38	1,25	100
25	RVF 25	7,9	11,0	38	1,56	50
35	RVF 35	9,2	12,5	45	2,19	50
50	RVF 50	11,0	15,0	45	3,37	50
70	RVF 70	13,0	17,0	54	4,65	50
95	RVF 95	14,5	19,0	56	6,05	25

Cu - Rohrkabelschuhe für Schaltgeräte-anschlüsse, schmale Ausführung

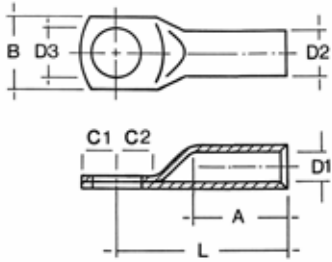

Merkmale:

- Gesamtquerschnitt: 35 – 300 mm²
- Material E-Cu gemäß EN 13600
- Oberfläche, galvanisch verzinkt
- für mehrdrähtige Rundleiter und rundgedrückte Sektorleiter gemäß VDE 0295 Klasse 2
- schmaler Flansch, für reduzierten Anschlußbereich

Querschnitt mm ²	Artikel-Nummer	Bohrung	D1 mm	D2 mm	D3 mm	A mm	B mm	C1 mm	C2 mm	L mm	Gewicht kg/100	VE Stck.
35	RS 35-6	M6	8,5	12,0	6,5	17	15	8,0	7,5	33	1,80	25
50	RS 50-8	M8	10,0	14,0	8,5	19	17	10,0	11,0	39	2,72	25
	RS 50-10	M10	10,0	14,0	10,5	19	19	12,0	13,0	41	3,00	25
70	RS 70-8	M8	12,0	16,5	8,5	21	17	10,0	11,5	43	4,20	25
	RS 70-10	M10	12,0	16,5	10,5	21	19	12,0	13,5	45	4,20	25
	RS 70-12	M12	12,0	16,5	13,0	21	19	12,0	14,5	46	4,20	25
95	RS 95-8	M8	13,5	18,0	8,5	23	19	10,0	11,5	45	4,80	10
	RS 95-10	M10	13,5	18,0	10,5	23	19	12,0	13,5	47	5,00	10
	RS 95-12	M12	13,5	18,0	13,0	23	19	12,0	14,5	48	4,90	10
120	RS 120-8	M8	15,0	19,5	8,5	26	20	8,0	9,0	49	6,00	10
	RS 120-10	M10	15,0	19,5	10,5	26	20	12,0	13,0	53	6,00	10
	RS 120-12	M12	15,0	19,5	13,0	26	20	12,0	14,0	54	6,00	10
150	RS 150-8	M8	16,5	21,0	8,5	29	20	10,0	11,0	54	6,50	10
	RS 150-10	M10	16,5	21,0	10,5	29	20	11,5	14,0	56	6,70	10
	RS 150-12	M12	16,5	21,0	13,0	29	20	12,0	14,0	57	7,00	10
185	RS 185-10	M10	19,0	24,0	10,5	30	26	12,0	14,0	60	9,50	10
	RS 185-12	M12	19,0	24,0	13,0	30	26	12,0	14,0	60	9,50	10
	RS 185-16	M16	19,0	24,0	17,0	30	26	16,0	18,0	64	10,00	10
240	RS 240-10	M10	21,0	26,0	10,5	35	30	12,0	14,0	65	11,40	10
	RS 240-12	M12	21,0	26,0	13,0	35	30	12,0	14,0	65	11,50	10
	RS 240-16	M16	21,0	26,0	17,0	35	30	16,0	16,0	69	11,80	10
300	RS 300-10	M10	24,0	30,0	10,5	42	30	12,0	13,0	76	18,50	10
	RS 300-12	M12	24,0	30,0	13,0	42	30	12,0	16,0	79	18,50	10
	RS 300-16	M16	24,0	30,0	17,0	42	30	16,0	18,0	81	18,60	10

Rohrkabelschuhe aus V2A-Edelstahl

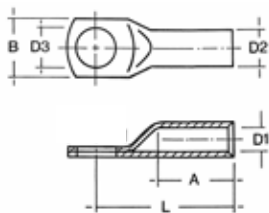

Merkmale:

- Gesamtquerschnitt: 0,5 – 25 mm²
- Material: V2A
- Temperaturbeständig bis 400°C
- Säure- /Rostbeständigkeit
- auf Wunsch auch in Werkstoff V4A lieferbar
- auf Wunsch auch bis Querschnitt 95 mm² lieferbar

Quer-schnitt mm ²	Artikel-Nummer	Bohrung	D1 mm	D2 mm	D3 mm	A mm	B mm	L mm	Gewicht kg/100	VE Stck.
0,5-1	R 1-4V2A	M4	1,6	3,2	4,3	6	6,5	13	0,08	25
	R 1-5V2A	M5	1,6	3,2	5,3	6	7,5	14	0,08	25
1,5-2,5	R 2.5-4V2A	M4	3,0	5,0	4,3	8	9,0	17	0,26	25
	R 2.5-5V2A	M5	3,0	5,0	5,5	8	9,0	17	0,19	25
	R 2.5-6V2A	M6	3,0	5,0	6,5	8	9,5	19	0,21	25
4-6	R 6-4V2A	M4	4,0	6,0	4,3	9	9,0	18	0,26	25
	R 6-5V2A	M5	4,0	6,0	5,5	9	9,5	19	0,28	25
	R 6-6V2A	M6	4,0	6,0	6,5	9	10,0	19	0,28	25
10	R 10-5 V2A	M5	5,0	8,0	5,5	10	12,5	22	0,71	25
	R 10-6 V2A	M6	5,0	8,0	6,5	10	12,5	22	0,78	25
	R 10-8V2A	M8	5,0	8,0	8,5	10	15,0	25	0,78	25
16	R 16-5V2A	M5	6,0	8,0	5,5	13	12,0	28	0,50	25
	R 16-6V2A	M6	6,0	8,0	6,5	13	12,0	28	0,55	25
	R 16-8V2A	M8	6,0	8,0	8,5	13	15,0	29	0,60	25
25	R 25-6V2A	M6	7,0	10,0	6,5	15	14,0	30	1,21	25
	R 25-8V2A	M8	7,0	10,0	8,5	15	16,0	32	1,85	25

Rohrkabelschuhe aus Reinnickel

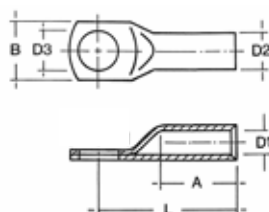

Merkmale:

- Gesamtquerschnitt: 0,5 – 25 mm²
- Material: Reinnickel
- Temperaturbeständig bis 650°C
- auf Wunsch auch bis Querschnitt 95 mm² lieferbar
- auf Wunsch auch in Gabelform lieferbar

Quer-schnitt mm ²	Artikel-Nummer	Bohrung	D1 mm	D2 mm	D3 mm	A mm	B mm	L mm	Gewicht kg/100	VE Stck.
0,5-1	RN 1-4	M4	1,6	3,2	4,3	6	6,5	13	0,08	100
	RN 1-5	M5	1,6	3,2	5,3	6	7,5	14	0,08	100
1,5-2,5	RN 2.5-4	M4	2,3	3,9	4,3	6	7,0	17	0,11	100
	RN 2.5-5	M5	2,3	3,9	5,3	6	7,5	17	0,11	100
	RN 2.5-6	M6	2,3	3,9	6,5	6	9,5	19	0,13	100
4-6	RN 6-4	M4	3,6	5,6	4,3	9	9,5	18	0,28	100
	RN 6-5	M5	3,6	5,6	6,5	9	9,5	19	0,26	100
10	RN 10-5	M5	4,5	6,5	5,5	10	12,0	21	0,34	100
	RN 10-6	M6	4,5	6,5	6,5	10	12,0	22	0,36	100
16	RN 16-5	M5	5,5	7,5	5,5	13	12,0	26	0,47	100
	RN 16-6	M6	5,5	7,5	6,5	13	12,0	27	0,48	100
	RN 16-8	M8	5,5	7,5	8,5	13	13,5	29	0,56	100
25	RN 25-6	M6	7,0	10,0	6,5	15	14,0	30	1,20	50
	RN 25-8	M8	7,0	10,0	8,5	15	16,0	32	1,32	50

Cu - Presskabelschuhe nach DIN

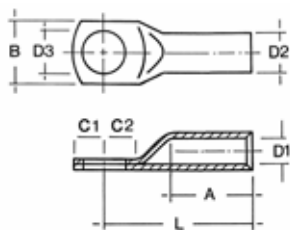

Merkmale:

- Gesamtquerschnitt 6 – 1.000 mm² nach DIN 46235 und ähnliche Ausführungen, nicht genormt*
- Material E-Cu gemäß EN 13600
- Oberläche, galvanisch verzinkt
- Kabelschuhe mit Pressmarkierung zur Angabe der jeweiligen Verpressungen (schmal/breit)
- für Rundleiter gemäß VDE 0295 Klasse 1,2 5 & 6, sowie rundgedrückte mehrdrähtige Sektorleiter
- auf Wunsch auch in blanker Ausführung (Zusatz „-BK“) lieferbar

Quer- schnitt mm ²	Artikel- Nummer	Boh- rung	Kenn- ziffer	D1 mm	D2 mm	D3 mm	A mm	B mm	C1 mm	C2 mm	L mm	Ge- wicht kg/100	VE Stck.
6	P 6-5	M5	5	3,8	5,5	5,3	10	8,5	6,5	7,5	24	0,24	100
	P 6-6	M6	5	3,8	5,5	6,4	10	8,5	7,5	8,0	24	0,30	100
	P 6-8*	M8	5	3,8	5,5	8,4	10	8,5	10,0	10,0	24	0,34	100
10	P 10-5	M5	6	4,5	6,0	5,3	10	9,0	7,0	8,5	27	0,37	100
	P 10-6	M6	6	4,5	6,0	6,4	10	9,0	7,5	8,5	27	0,36	100
	P 10-8*	M8	6	4,5	6,0	8,4	10	9,0	10,0	10,0	27	0,38	100
16	P 16-6	M6	8	5,5	8,5	6,4	20	13,0	7,5	8,0	36	1,19	100
	P 16-8	M8	8	5,5	8,5	8,4	20	13,0	10,0	10,0	36	1,22	100
	P 16-10	M10	8	5,5	8,5	10,5	20	17,0	12,0	12,0	36	1,30	100
	P 16-12*	M12	8	5,5	8,5	13,0	20	18,0	13,0	13,0	36	1,27	100
25	P 25-6	M6	10	7,0	10,0	6,4	20	14,0	7,5	8,0	38	1,51	1
	P 25-8	M8	10	7,0	10,0	8,4	20	16,0	10,0	10,0	38	1,54	1
	P 25-10	M10	10	7,0	10,0	10,5	20	17,0	12,0	12,0	38	1,62	1
	P 25-12	M12	10	7,0	10,0	13,0	20	19,0	13,0	13,0	38	1,66	1
35	P 35-6*	M6	12	8,2	12,5	6,4	20	17,0	7,5	8,0	42	2,77	1
	P 35-8	M8	12	8,2	12,5	8,4	20	17,0	10,0	10,0	42	2,85	1
	P 35-10	M10	12	8,2	12,5	10,5	20	19,0	12,0	12,0	42	2,84	1
	P 35-12	M12	12	8,2	12,5	13,0	20	21,0	13,0	13,0	42	2,79	1
	P 35-14*	M14	12	8,2	12,5	15,0	20	21,0	14,5	14,5	42	2,70	1
50	P 50-8	M8	14	10,0	14,5	8,4	28	20,0	10,0	10,0	52	4,46	1
	P 50-10	M10	14	10,0	14,5	10,5	28	22,0	12,0	12,0	52	4,48	1
	P 50-12	M12	14	10,0	14,5	13,0	28	24,0	13,0	13,0	52	4,40	1
	P 50-14*	M14	14	10,0	14,5	15,0	28	24,0	14,5	14,5	52	4,30	1
	P 50-16	M16	14	10,0	14,5	17,0	28	28,0	16,0	16,0	52	4,57	1
70	P 70-8	M8	16	11,5	16,5	8,4	28	24,0	10,0	10,0	55	5,92	1
	P 70-10	M10	16	11,5	16,5	10,5	28	24,0	12,0	12,0	55	6,02	1
	P 70-12	M12	16	11,5	16,5	13,0	28	24,0	13,0	13,0	55	5,89	1
	P 70-14*	M14	16	11,5	16,5	15,0	28	24,0	14,5	14,5	55	5,80	1
	P 70-16	M16	16	11,5	16,5	17,0	28	30,0	16,0	16,0	55	6,13	1
95	P 95-8	M8	18	13,5	19,0	8,4	35	28,0	12,0	12,0	65	9,21	1
	P 95-10	M10	18	13,5	19,0	10,5	35	28,0	12,0	12,0	65	8,97	1
	P 95-12	M12	18	13,5	19,0	13,0	35	28,0	13,0	13,0	65	8,62	1
	P 95-14*	M14	18	13,5	19,0	15,0	35	28,0	14,5	14,5	65	8,78	1
	P 95-16	M16	18	13,5	19,0	17,0	35	32,0	16,0	16,0	65	9,00	1
120	P 120-10	M10	20	15,5	21,0	10,5	35	32,0	15,0	16,0	70	11,40	1
	P 120-12	M12	20	15,5	21,0	13,0	35	32,0	16,0	17,0	70	11,31	1
	P 120-14*	M14	20	15,5	21,0	15,0	35	32,0	18,0	19,0	70	11,45	1
	P 120-16	M16	20	15,5	21,0	17,0	35	32,0	19,0	20,0	70	11,24	1
	P 120-20	M20	20	15,5	21,0	21,0	35	38,0	21,0	22,0	70	11,03	1

*nicht genormt

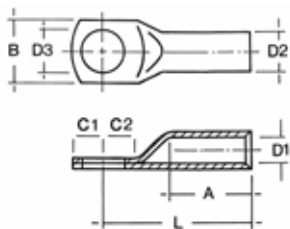

Querschnitt mm ²	Artikel- Nummer	Bohr- rung	Kenn- ziffer	D1 mm	D2 mm	D3 mm	A mm	B mm	C1 mm	C2 mm	L mm	Ge- wicht kg/100	VE Stck.
150	P 150-10	M10	22	17,0	23,5	10,5	35	34,0	15,0	16,0	78	16,38	1
	P 150-12	M12	22	17,0	23,5	13,0	35	34,0	16,0	17,0	78	16,29	1
	P 150-14*	M14	22	17,0	23,5	15,0	35	34,0	19,0	20,0	78	16,38	1
	P 150-16	M16	22	17,0	23,5	17,0	35	34,0	19,0	20,0	78	16,17	1
	P 150-20	M20	22	17,0	23,5	21,0	35	40,0	21,0	22,0	78	15,90	1
185	P 185-10	M10	25	19,0	25,5	10,5	40	37,0	15,0	16,0	82	18,96	1
	P 185-12	M12	25	19,0	25,5	13,0	40	37,0	16,0	17,0	82	18,11	1
	P 185-14*	M14	25	19,0	25,5	15,0	40	37,0	19,0	20,0	82	19,21	1
	P 185-16	M16	25	19,0	25,5	17,0	40	37,0	19,0	20,0	82	18,74	1
	P 185-20	M20	25	19,0	25,5	21,0	40	40,0	21,0	22,0	82	18,69	1
240	P 240-12	M12	28	21,5	29,0	13,0	40	42,0	16,0	17,0	92	27,00	1
	P 240-14*	M14	28	21,5	29,0	15,0	40	42,0	19,0	20,0	92	27,58	1
	P 240-16	M16	28	21,5	29,0	17,0	40	42,0	19,0	20,0	92	27,37	1
	P 240-20	M20	28	21,5	29,0	21,0	40	45,0	21,0	22,0	92	26,88	1
300	P 300-14*	M14	32	24,5	32,0	15,0	50	46,0	19,0	22,0	100	33,29	1
	P 300-16	M16	32	24,5	32,0	17,0	50	46,0	19,0	22,0	100	32,94	1
	P 300-20	M20	32	24,5	32,0	21,0	50	46,0	21,0	22,0	100	33,24	1
400	P 400-14*	M14	38	27,5	38,5	15,0	70	54,0	25,0	25,0	110	69,38	1
	P 400-16	M16	38	27,5	38,5	17,0	70	54,0	25,0	25,0	110	68,54	1
	P 400-20	M20	38	27,5	38,5	21,0	70	54,0	25,0	25,0	110	65,40	1
500	P 500-16*	M16	42	31,0	42,0	17,0	70	60,0	25,0	25,0	125	83,31	1
	P 500-20	M20	42	31,0	42,0	21,0	70	60,0	25,0	25,0	125	81,58	1
625	P 625-16*	M16	44	34,5	44,0	17,0	80	64,0	25,0	25,0	135	79,60	1
	P 625-20	M20	44	34,5	44,0	21,0	80	64,0	25,0	25,0	135	79,69	1
800	P 800-16*	M16	52	40,0	52,0	17,0	100	75,0	30,0	30,0	165	150,00	1
	P 800-20	M20	52	40,0	52,0	21,0	100	75,0	30,0	30,0	165	149,00	1
1000	P 1000-16*	M16	58	44,0	58,0	17,0	100	83,0	30,0	30,0	165	199,00	1
	P 1000-20	M20	58	44,0	58,0	21,0	100	83,0	30,0	30,0	165	195,00	1

*nicht genormt

Cu - Presskabelschuhe nach DIN, 90° gewinkelt

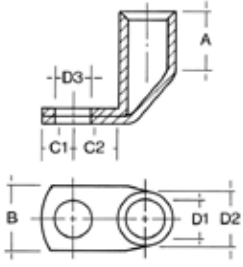

Merkmale:

- Gesamtquerschnitt 6 – 240 mm²
- Material E-Cu gemäß EN 13600
- Rohrabmessungen nach DIN 46235
- Oberfläche, galvanisch verzinkt
- Kabelschuhe mit Pressmarkierung zur Angabe der jeweiligen Verpressungen (schmal/breit)
- für Rundleiter gemäß VDE 0295 Klasse 1, 2, 5 & 6, sowie rundgedrückte mehrdrätige Sektorleiter
- auf Wunsch auch in blanker Ausführung (Zusatz „-BK“) lieferbar
- auf Wunsch auch in 45° gewinkelt lieferbar (Zusatz „-45“)

Quer- schnitt mm ²	Artikel- Nummer	Boh- rung	Kenn- ziffer	D1 mm	D2 mm	D3 mm	A mm	B mm	C1 mm	C2 mm	Gewicht kg/100	VE Stck.
6	PW 6-5	M5	5	3,8	5,5	5,3	10	8,5	6,5	9	0,28	50
	PW 6-6	M6	5	3,8	5,5	6,4	10	8,5	7,5	10	0,32	50
10	PW 10-5	M5	6	4,5	6,0	5,3	10	9	7,0	10	0,34	50
	PW 10-6	M6	6	4,5	6,0	6,4	10	9	7,5	10	0,35	50
	PW 10-8	M8	6	4,5	6,0	8,4	10	9	10,0	13	0,37	50
16	PW 16-6	M6	8	5,5	8,5	6,4	20	13	7,5	11	1,20	50
	PW 16-8	M8	8	5,5	8,5	8,4	20	13	10,0	13	1,30	50
	PW 16-10	M10	8	5,5	8,5	10,5	20	17	12,0	15	1,40	50
	PW 16-12	M12	8	5,5	8,5	13,0	20	18	13,0	18	1,33	50
25	PW 25-6	M6	10	7,0	10,0	6,4	20	14	7,5	11	1,54	25
	PW 25-8	M8	10	7,0	10,0	8,4	20	16	10,0	13	1,60	25
	PW 25-10	M10	10	7,0	10,0	10,5	20	17	12,0	15	1,63	25
	PW 25-12	M12	10	7,0	10,0	13,0	20	19	13,0	18	1,70	25
35	PW 35-8	M8	12	8,2	12,5	8,4	20	17	10,0	13	2,72	25
	PW 35-10	M10	12	8,2	12,5	10,5	20	19	12,0	15	2,76	25
	PW 35-12	M12	12	8,2	12,5	13,0	20	21	13,0	18	2,85	25
50	PW 50-8	M8	14	10,0	14,5	8,4	28	20	10,0	16	4,39	25
	PW 50-10	M10	14	10,0	14,5	10,5	28	22	12,0	16	4,46	25
	PW 50-12	M12	14	10,0	14,5	13,0	28	24	13,0	18	4,49	25
	PW 50-16	M16	14	10,0	14,5	17,0	28	28	16,0	22	4,66	25
70	PW 70-8	M8	16	11,5	16,5	8,4	28	24	10,0	14	5,92	25
	PW 70-10	M10	16	11,5	16,5	10,5	28	24	12,0	16	6,31	25
	PW 70-12	M12	16	11,5	16,5	13,0	28	24	13,0	18	6,34	25
	PW 70-16	M16	16	11,5	16,5	17,0	28	30	16,0	22	6,53	25
95	PW 95-10	M10	18	13,5	19,0	10,5	35	28	12,0	17	9,03	25
	PW 95-12	M12	18	13,5	19,0	13,0	35	28	13,0	18	9,27	25
	PW 95-16	M16	18	13,5	19,0	17,0	35	32	16,0	22	9,06	25
120	PW 120-10	M10	20	15,5	21,0	10,5	35	32	15,0	17	10,41	10
	PW 120-12	M12	20	15,5	21,0	13,0	35	32	16,0	18	10,65	10
	PW 120-16	M16	20	15,5	21,0	17,0	35	32	19,0	22	10,72	10
	PW 120-20	M20	20	15,5	21,0	21,0	35	38	21,0	24	11,00	10
150	PW 150-10	M10	22	17,0	23,5	10,5	35	34	15,0	17	14,18	10
	PW 150-12	M12	22	17,0	23,5	13,0	35	34	16,0	18	14,33	10
	PW 150-16	M16	22	17,0	23,5	17,0	35	34	19,0	22	15,24	10
	PW 150-20	M20	22	17,0	23,5	21,0	35	40	21,0	24	15,70	10
185	PW 185-12	M12	25	19,0	25,5	13,0	40	37	16,0	22	18,69	10
	PW 185-16	M16	25	19,0	25,5	17,0	40	37	19,0	22	19,00	10
	PW 185-20	M20	25	19,0	25,5	21,0	40	40	21,0	24	18,72	10
240	PW 240-12	M12	28	21,5	29,0	13,0	40	42	16,0	22	25,09	10
	PW 240-16	M16	28	21,5	29,0	17,0	40	42	19,0	22	24,96	10
	PW 240-20	M20	28	21,5	29,0	21,0	40	45	21,0	24	25,26	10

Cu - Pressverbinder nach DIN

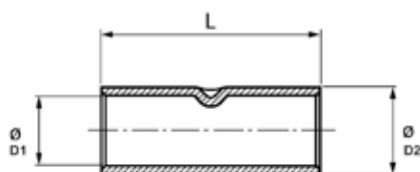

Merkmale:

- Gesamtquerschnitt 6 – 1.000 mm² nach DIN 46267
- Material E-Cu gemäß EN 13600
- Oberfläche, galvanisch verzinkt
- Verbinder mit Pressmarkierung zur Angabe der jeweiligen Verpressungen (schmal/breit)
- mit Mitteneindruck für eine genaue Kabeleinführung
- auf Wunsch auch in blanker Ausführung (Zusatz „-BK“) lieferbar
- auf Wunsch auch in längsdichter Ausführung (Zusatz „-LD“) lieferbar

Querschnitt mm ²	Artikel-Nummer	Kennziffer	D1 mm	D2 mm	L mm	Gewicht kg/100	VE Stck.
6	PV 6	5	3,8	5,5	30	0,35	100
10	PV 10	6	4,5	6,0	30	0,35	100
16	PV 16	8	5,5	8,5	50	1,53	100
25	PV 25	10	7,0	10,0	50	1,86	1
35	PV 35	12	8,2	12,5	50	3,23	1
50	PV 50	14	10,0	14,5	56	4,52	1
70	PV 70	16	11,5	16,5	56	5,64	1
95	PV 95	18	13,5	19,0	70	8,98	1
120	PV 120	20	15,5	21,0	70	10,33	1
150	PV 150	22	17,0	23,5	80	15,03	1
185	PV 185	25	19,0	25,5	85	16,78	1
240	PV 240	28	21,5	29,0	90	23,20	1
300	PV 300	32	24,5	32,0	100	30,37	1
400	PV 400	38	27,5	38,5	150	74,32	1
500	PV 500	42	31,0	42,0	160	89,09	1
625	PV 625	44	34,5	44,0	160	79,10	1
800	PV 800	52	40,0	52,0	200	151,00	1
1000	PV 1000	58	44,0	58,0	200	198,00	1

Cu - Pressverbinder für Kabelverbindungen 10 - 30 kV

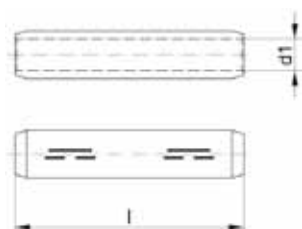

Merkmale:

- Gesamtquerschnitt 50 – 400 mm²
- Material E-Cu gemäß EN 13600
- Oberfläche, Cu blank
- Verbinder mit Pressmarkierung zur Angabe der jeweiligen Verpressungen (schmal/breit)
- für Cu-Mittelspannungsverbindungen 10 – 30 kV
- für zugentlastete Verbindungen
- auf Wunsch auch in längsdichter Ausführung (Zusatz „-LD“) lieferbar

Querschnitt mm ²	Artikel-Nummer	Kennziffer	D1 mm	L mm	Gewicht kg/100	VE Stck.
50	PVM 50	14	10,0	65	4,90	10
70	PVM 70	16	11,5	65	6,10	10
95	PVM 95	18	13,5	90	10,98	10
120	PVM 120	20	15,5	90	12,68	10
150	PVM 150	22	17,0	105	18,09	5

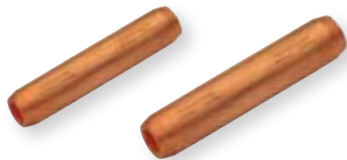
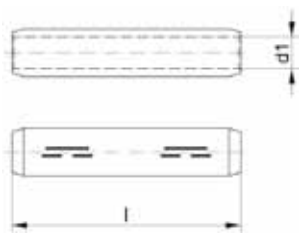

Querschnitt mm ²	Artikel-Nummer	Kennziffer	D1 mm	L mm	Gewicht kg/100	VE Stck.
185	PVM 185	25	19,0	105	20,35	5
240	PVM 240	28	21,5	125	31,64	5
300	PVM 300	32	24,5	125	35,40	1
400	PVM 400	38	27,5	160	75,42	1

Cu - Reduzierhülsen

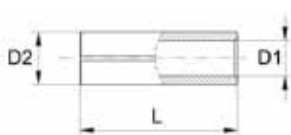

Merkmale:

- Gesamtquerschnitt 25 – 300 mm²
- Material E-Cu gemäß EN 13600
- Oberfläche, Cu blank
- für Verbindungen unterschiedlicher Querschnitte
- für zugentlastete Verbindungen
- Einsatz: Mit Cu-Pressverbinder DIN sowie Verbinder „Standardausführung“

Querschnitt von	Querschnitt auf	Artikel-Nummer	D1 mm	D2 mm	Länge mm	Gewicht kg/100	VE Stck.
25	10	REH 25-10	4,6	6,6	25	0,36	25
	16	REH 25-16	5,5	6,6	25	0,35	25
35	10	REH 35-10	4,5	8,0	25	0,71	25
	16	REH 35-16	5,5	8,0	25	0,57	25
	25	REH 35-25	7,0	8,0	25	0,25	25
50	16	REH 50-16	5,5	9,5	33	1,33	25
	25	REH 50-25	7,0	9,5	33	0,92	25
	35	REH 50-35	8,5	9,5	33	0,40	25
70	25	REH 70-25	7,0	11,0	33	1,58	25
	35	REH 70-35	8,5	11,0	33	1,10	25
	50	REH 70-50	10,0	11,0	33	0,49	25
95	35	REH 95-35	8,5	13,0	45	2,94	25
	50	REH 95-50	10,0	13,0	45	2,14	25
	70	REH 95-70	11,5	13,0	45	1,10	25
120	50	REH 120-50	10,0	15,0	45	3,80	25
	70	REH 120-70	11,5	15,0	45	2,87	25
	95	REH 120-95	13,5	15,0	45	1,34	25
150	70	REH 150-70	11,5	16,5	53	5,01	5
	95	REH 150-95	13,5	16,5	53	3,21	5
	120	REH 150-120	15,5	16,5	53	1,25	5
185	95	REH 185-95	13,5	18,5	53	5,82	5
	120	REH 185-120	15,5	18,5	53	3,76	5
	150	REH 185-150	17,0	18,5	53	1,66	5
240	120	REH 240-120	15,5	21,0	55	7,41	5
	150	REH 240-150	17,0	21,0	55	5,74	5
	185	REH 240-185	19,0	21,0	55	3,04	5
300	150	REH 300-150	17,0	24,0	58	11,20	5
	185	REH 300-185	19,0	24,0	58	8,39	5
	240	REH 300-240	21,5	24,0	58	4,53	5

Cu - Hülsen für verdichtete Leiter für DIN Verbindungen

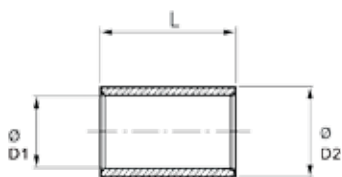

Merkmale:

- Gesamtquerschnitt: 16 – 400 mm²
- Material E-Cu gemäß EN 13600
- Nutzung mit Cu-Presskabelschuhen DIN 46235, zur sicheren Verpressung bei verdichteten Leitern.
- Oberfläche, galvanisch verzinkt
- für mehrdrähtige Rundleiter gemäß VDE 0295 Klasse 2, sowie rundgedrückte mehrdrähtige Sektorleiter
- auf Wunsch auch in Sektorform (Hülsen müssen rundgedrückt werden) lieferbar, s. technischer Anhang

Quer-schnitt mm ²	Artikel-Nummer	D1 mm	D2 mm	L mm	Gewicht kg/100	VE Stck.
16	HVP 16	5,0	5,3	16	0,04	100
25	HVP 25	6,4	6,7	16	0,04	100
35	HVP 35	7,7	8,2	17	0,09	100
50	HVP 50	9,0	9,5	23	0,15	50
70	HVP 70	10,6	11,2	24	0,22	50
95	HVP 95	12,4	13,0	28	0,30	50
120	HVP 120	13,9	14,5	30	0,36	50
150	HVP 150	15,4	16,0	30	0,40	25
185	HVP 185	17,6	18,2	38	0,58	25
240	HVP 240	19,9	20,5	38	0,65	25
300	HVP 300	22,4	23,0	48	0,91	10
400	HVP 400	25,4	26,2	58	1,69	10

Cu-Schraubkabelschuhe

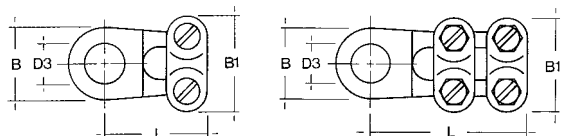

Merkmale:

- Gesamtquerschnitt: 6 – 240 mm²
- Material Cu-ETP
- Schrauben DIN 84/DIN 933
- Oberfläche, Cu-blank
- zum Verschrauben von Kabelleiter gemäß VDE 0295 Klasse 1 und 2

Quer-schnitt mm ²	Artikel-Nummer	Boh-rung	Schrau-ben	D3 mm	B mm	B1 mm	L mm	Gewicht kg/100	VE Stck.
6-10	SKS 10-6	M6	2	6,4	11	18	24	1,20	50
10-16	SKS 16-6	M6	2	6,4	11	21	25	1,76	50
	SKS 16-8	M8	2	8,4	15	21	28	1,86	50
	SKS 16-10	M10	2	10,4	15	21	31	1,86	50
16-25	SKS 25-8	M8	4	8,4	15	24	36	3,63	1
	SKS 25-10	M10	4	10,5	21	24	39	3,70	1
	SKS 25-12	M12	4	13,0	21	24	41	3,90	1
25-35	SKS 35-8	M8	4	8,4	16	24	38	3,54	1
	SKS 35-10	M10	4	10,5	21	25	41	4,50	1
	SKS 35-12	M12	4	13,0	21	24	41	4,34	1
35-50	SKS 50-8	M8	4	8,4	19	28	46	5,80	1
	SKS 50-10	M10	4	10,0	20	28	46	5,60	1
	SKS 50-12	M12	4	13,0	24	28	47	6,42	1
50-70	SKS 70-10	M10	4	10,5	23	33	51	9,10	1
	SKS 70-12	M12	4	13,0	29	33	52	9,32	1

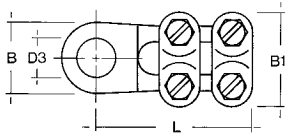

Querschnitt mm ²	Artikel-Nummer	Bohrung	Schrauben	D3 mm	B mm	B1 mm	L mm	Gewicht kg/100	VE Stck.
70-95	SKS 95-10	M10	4	10,5	23	35	57	11,90	1
	SKS 95-12	M12	4	13,0	31	35	57	12,90	1
95-120	SKS 120-12	M12	4	13,0	29	42	60	17,03	1
120-150	SKS 150-16	M16	4	17,0	30	42	65	19,16	1
150-240	SKS 240-16	M16	4	17,0	39	53	70	29,50	1

Röherschraubverbinder

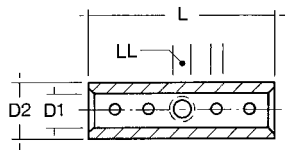

Merkmale:

- Gesamtquerschnitt: 6 – 150 mm²
- Material CuZn 40Pb
- Stahlschrauben DIN 551
- Oberfläche, verzinkt
- mit Lötloch und Schrauben zur Befestigung
- auf Wunsch auch als T-Röherschraubverbinder (Artikel-Code TRSV.) lieferbar

Querschnitt mm ²	Artikel-Nummer	D1 mm	D2 mm	LL mm	Anzahl Schrauben	L mm	Gewicht kg/100	VE Stck.
6	RSV 6	3,5	7	2,4	2	25	0,60	10
10	RSV 10	4,5	9	3,0	2	30	1,20	10
16	RSV 16	5,5	10	3,5	4	40	1,90	10
25	RSV 25	7,0	12	4,0	4	45	2,85	1
35	RSV 35	8,5	13	4,0	4	45	3,00	1
50	RSV 50	10,0	15	5,0	4	48	4,00	1
70	RSV 70	12,0	18	6,0	4	52	6,30	1
95	RSV 95	13,5	20	7,0	4	55	8,05	1
120	RSV 120	15,0	22	7,0	4	60	9,90	1
150	RSV 150	17,0	24	8,0	4	64	11,80	1

Cu - Freileitungsklemmen

Merkmale:

- Gesamtquerschnitt: 2,5 – 95 mm²
- Material Cu-ETP
- Ausführung mit 2 Schrauben, ohne Steg
- Mutter aus Cu DIN 934
- Schrauben aus Cu-F60
- Oberfläche, Cu blank
- zum Verschrauben von Leitern gemäß VDE 0295 Klasse 2, 5 und 6



Querschnitt mm ²	Artikel-Nummer	Schraube M	Breite mm	Länge mm	Gewicht kg/100	VE Stck.
2,5-16	FLK 16	5	20	16	3,63	10
6-35	FLK 35	7	28	20	9,93	1
6-50	FLK 50	7	33	20	12,05	1
10-95	FLK 95	8	42	25	23,48	1

ALU-Presskabelschuhe nach DIN

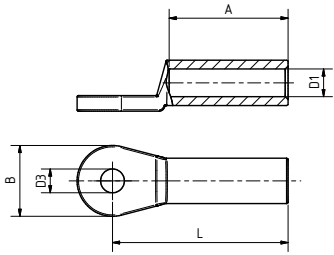

Merkmale:

- Gesamtquerschnitt: 25 – 500 mm² nach DIN 46329 und ähnliche Ausführungen, nicht genormt*
- Material E-AL
- Längsdichte Ausführung mit Ölstopf
- für zugentlastete Verbindungen von ALU-Kabeln nach DIN 48201, Teil 5 und ALU-Seilen nach DIN EN 50182
- ALU-Presskabelschuh mit Kontaktfett gefüllt
- ALU-Presskabelschuh mit Pressmarkierung zur Angabe der jeweiligen Verpressungen (schmal/breit)
- Oberfläche, ALU blank
- auf Wunsch auch in verzinnter Ausführung (20µm) zum Anschluss an Cu-Schienen in trockenen Innenräumen lieferbar (Zusatz „-V“)

Querschnitt mm ² rm/sm - se	Artikel- Nummer	Bohr- rung	Kenn- ziffer	D1 mm	D3 mm	A mm	B mm	L mm	Gewicht kg/100	VE Stck.
25 - 35	AL 25-8	M8	12	6,8	8,4	30	25	50	1,30	4
	AL 25-10	M10	12	6,8	10,5	30	25	50	1,24	4
	AL 25-12	M12	12	6,8	13,0	30	25	50	1,22	4
35 - 50	AL 35-8	M8	14	8,0	8,4	42	25	62	2,50	4
	AL 35-10	M10	14	8,0	10,5	42	25	62	1,98	4
	AL 35-12	M12	14	8,0	13,0	42	25	62	2,50	4
50 - 70	AL 50-8	M8	16	9,8	8,4	42	25	62	2,75	4
	AL 50-10	M10	16	9,8	10,5	42	25	62	2,70	4
	AL 50-12	M12	16	9,8	13,0	42	25	62	2,65	4
70 - 95	AL 70-8	M8	18	11,2	8,4	52	25	72	3,45	4
	AL 70-10	M10	18	11,2	10,5	52	25	72	3,80	4
	AL 70-12	M12	18	11,2	13,0	52	25	72	3,35	4
95 - 120	AL 95-10	M10	22	13,2	10,5	56	25	75	6,90	4
	AL 95-12	M12	22	13,2	13,0	56	25	75	4,92	4
	AL 95-16*	M16	22	13,2	17,0	56	25	75	6,00	4
120 - 150	AL 120-10	M10	22	14,7	10,5	56	30	80	5,95	4
	AL 120-12	M12	22	14,7	13,0	56	30	80	5,84	4
	AL 120-16	M16	22	14,7	17,0	56	30	80	6,60	4
150 - 185	AL 150-10	M10	25	16,3	10,5	60	30	90	8,50	4
	AL 150-12	M12	25	16,3	13,0	60	30	90	7,73	4
	AL 150-16	M16	25	16,3	17,0	60	30	90	7,60	4
	AL 150-20	M20	25	16,3	21,0	60	30	90	8,20	4
185 - 240	AL 185-10	M10	28	18,3	10,5	60	30	91	11,00	4
	AL 185-12	M12	28	18,3	13,0	60	30	91	9,88	4
	AL 185-16	M16	28	18,3	17,0	60	30	91	10,10	4
	AL 185-20*M20	28	18,3	21,0	60	30	91	10,00	4	
240 - 300	AL 240-10*M10	32	21,0	10,5	70	38	103	15,50	4	
	AL 240-12	M12	32	21,0	13,0	70	38	103	13,80	4
	AL 240-16	M16	32	21,0	17,0	70	38	103	13,48	4
	AL 240-20	M20	32	21,0	21,0	70	38	103	15,00	4
300	AL 300-12	M12	34	23,3	13,0	70	38	103	17,60	1
	AL 300-16	M16	34	23,3	17,0	70	38	103	17,28	1
	AL 300-20	M20	34	23,3	21,0	70	38	103	17,40	1
400	AL 400-12	M12	38	26,0	13,0	73	38	116	38,00	1
	AL 400-16	M16	38	26,0	17,0	73	38	116	37,40	1
	AL 400-20	M20	38	26,0	21,0	73	38	116	40,20	1
500	AL 500-12	M12	44	29,0	13,0	79	44	122	43,70	1
	AL 500-16	M16	44	29,0	17,0	79	44	122	43,30	1
	AL 500-20	M20	44	29,0	21,0	79	44	122	43,00	1

ALU-Pressverbinder nach DIN 46267, Teil 2

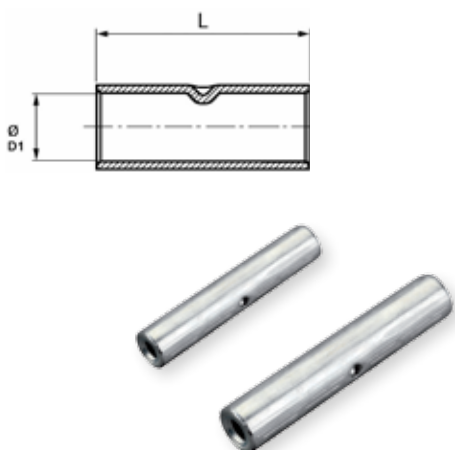

Merkmale:

- Gesamtquerschnitt: 25 – 500 mm²
- Material E-AL
- für zugentlastete Verbindungen von ALU-Kabeln nach DIN 48201, Teil 5 und ALU-Seilen nach DIN EN 50182
- ALU-Pressverbinder mit Kontaktfett gefüllt
- ALU-Pressverbinder mit Pressmarkierung zur Angabe der jeweiligen Verpressungen (schmal/breit)
- Ober läche, ALU blank
- auf Wunsch auch in längsdichter Ausführung sowie für Verbindungen von Mittelspannungskabeln 10 – 30 kV lieferbar
- mit Mitteneindruck

Querschnitt mm ² rm/sm	se	Artikel- Nummer	Kennziffer	D1 mm	L mm	Gewicht kg/100	VE Stck.
25	35	APV 25	12	6,8	70	1,60	10
35	50	APV 35	14	8,0	85	2,60	10
50	70	APV 50	16	9,8	85	3,20	10
70	95	APV 70	18	11,2	105	5,30	10
95	120	APV 95	22	13,2	105	7,60	10
120	150	APV 120	22	14,7	105	7,80	10
150	185	APV 150	25	16,3	125	10,70	10
185	240	APV 185	28	18,3	125	14,30	5
240	300	APV 240	32	21,0	145	20,30	5
300	---	APV 300	34	23,3	145	22,20	1
400	---	APV 400	38	26,0	210	40,80	1
500	---	APV 500	44	29,0	210	56,00	1

ALU-CU Presskabelschuhe

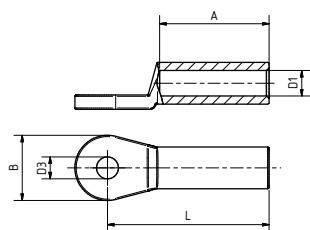

Merkmale:

- Gesamtquerschnitt: 16 – 300 mm²
- Material E-AL, E-Cu gemäß EN 13600
- Rohrmaße nach DIN 46329
- Längsdichte Ausführung mit Ölstopf
- für zugentlastete Verbindungen von ALU-Kabeln nach DIN 48201, Teil 5 und ALU-Seilen nach DIN EN 50182
- AL-CU-Presskabelschuhe mit Kontaktfett gefüllt
- AL-CU-Presskabelschuhe mit Pressmarkierung zur Angabe der jeweiligen Verpressungen (schmal/breit)
- Ober läche blank



Querschnitt mm ² rm/sm	se	Artikel- Nummer	Kenn- ziffer	D1 mm	D3 mm	B mm	L mm	Gewicht CU kg/100	Gewicht gesamt kg/100	VE Stck.
16	25	ALCP 16-8	12	6,0	8,5	20	65,0	1,40	2,60	10
		ALCP 16-10	12	6,0	10,5	20	65,0	1,20	2,40	10
25	35	ALCP 25-8	12	6,8	8,5	20	65,0	1,50	2,60	10
		ALCP 25-10	12	6,8	10,5	20	65,0	1,30	2,40	10
35	50	ALCP 35-8	14	8,0	8,5	20	75,0	1,60	3,20	10
		ALCP 35-10	14	8,0	10,5	20	75,0	1,50	3,10	10
		ALCP 35-12	14	8,0	13,0	25	77,5	1,80	3,40	10
50	70	ALCP 50-8	16	9,8	8,5	25	77,5	2,90	5,00	10
		ALCP 50-10	16	9,8	10,5	25	77,5	2,70	4,80	10
		ALCP 50-12	16	9,8	13,0	25	77,5	2,50	4,60	10

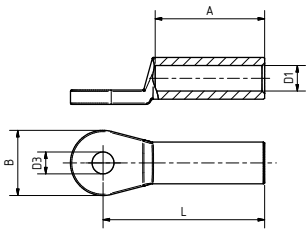

Querschnitt mm/sm	Artikel- se	Artikel- Nummer	Kenn- ziffer	D1 mm	D3 mm	B mm	L mm	Gewicht CU kg/100	Gewicht gesamt kg/100	VE Stck.
70	95	ALCP 70-8	18	11,2	8,5	25	87,5	2,90	6,10	10
		ALCP 70-10	18	11,2	10,5	25	87,5	2,80	6,00	10
		ALCP 70-12	18	11,2	13,0	25	87,5	2,60	5,80	10
95	120	ALCP 95-10	22	13,2	10,5	30	92,0	5,20	9,80	10
		ALCP 95-12	22	13,2	13,0	30	92,0	5,00	9,60	10
		ALCP 95-16	22	13,2	17,0	30	92,0	4,50	9,10	10
120	150	ALCP 120-10	22	14,7	10,5	30	92,0	6,10	10,90	5
		ALCP 120-12	22	14,7	13,0	30	92,0	5,90	10,70	5
		ALCP 120-16	22	14,7	17,0	30	92,0	5,30	10,10	5
150	185	ALCP 150-10	25	16,3	10,5	30	100,0	6,00	12,50	5
		ALCP 150-12	25	16,3	13,0	30	100,0	5,80	12,30	5
		ALCP 150-16	25	16,3	17,0	30	100,0	5,10	11,60	5
185	240	ALCP 185-10	28	18,3	10,5	36	104,0	9,30	18,40	5
		ALCP 185-12	28	18,3	13,0	36	104,0	9,20	18,30	5
		ALCP 185-16	28	18,3	17,0	36	104,0	8,50	17,60	5
240	300	ALCP 240-10	32	21,0	10,5	36	115,0	9,70	22,30	5
		ALCP 240-12	32	21,0	13,0	36	115,0	9,40	22,00	5
		ALCP 240-16	32	21,0	17,0	36	115,0	8,90	21,50	5
		ALCP 240-20	32	21,0	21,0	36	115,0	8,10	20,70	5
300	---	ALCP 300-12	34	23,3	13,0	36	115,0	10,20	23,40	1
		ALCP 300-16	34	23,3	17,0	36	115,0	9,70	22,90	1

ALU-CU Pressverbinder

Merkmale:

- Gesamtquerschnitt: 50 – 300 mm²
- Material E-AL, E-Cu gemäß EN 13600
- Rohrmaße nach DIN 46267, Teil 1 und 2
- für zugentlastete Verbindungen von ALU-Kabeln nach DIN 48201, Teil 5 und ALU-Seilen nach DIN EN 50182
- AL-CU-Pressverbinder mit Pressmarkierung zur Angabe der jeweiligen Verpressungen (schmal/breit)
- Oberfläche blank



Querschnitt AL mm/sm	AL se	mm ² CU	Artikel- Nummer	Kenn- ziffer AL	Kenn- ziffer CU	AL mm	CU mm	Länge mm	Gewicht CU kg/100	Gewicht gesamt kg/100	VE Stck.
50	70	16	ACPV 5016	16	8	9,8	5,5	71,5	0,71	2,85	4
		25	ACPV 5025	16	10	9,8	7,0	71,5	0,89	3,20	4
		35	ACPV 5035	16	12	9,8	8,2	71,5	1,62	3,80	4
		50	ACPV 5050	16	14	9,8	10,0	77,5	2,36	4,55	4
70	95	16	ACPV 7016	18	8	11,2	5,5	79	0,71	4,10	4
		25	ACPV 7025	18	10	11,2	7,0	79	0,89	3,95	4
		35	ACPV 7035	18	12	11,2	8,2	79	1,62	4,90	4
		50	ACPV 7050	18	14	11,2	10,0	85	2,36	5,70	4
		70	ACPV 7070	18	16	11,2	11,5	96	2,92	7,25	4
		95	ACPV 7095	18	18	11,2	13,5	95	4,96	9,36	4
120	ACPV 70120	18	20	11,2	15,5	99	5,64	10,54	4		



Querschnitt AL mm/sm	AL mm	mm ² CU se	Artikel- Nummer	Kenn- ziffer AL	Kenn- ziffer CU	AL mm	CU mm	Länge mm	Gewicht CU kg/100	Gewicht gesamt kg/100	VE Stck.
95	120	16	ACPV 9516	22	8	13,2	5,5	79	0,71	6,15	4
		25	ACPV 9525	22	10	13,2	7,0	79	0,89	6,30	4
		35	ACPV 9535	22	12	13,2	8,2	79	1,52	6,80	4
		50	ACPV 9550	22	14	13,2	10,0	85	2,36	8,05	4
		70	ACPV 9570	22	16	13,2	11,5	87	3,11	8,20	4
		95	ACPV 9595	22	18	13,2	13,5	95	4,96	10,35	4
		120	ACPV 95120	22	20	13,2	15,5	95	5,64	11,55	4
120	150	35	ACPV 12035	22	12	14,7	8,2	81	1,52	7,60	4
		50	ACPV 12050	22	14	14,7	10,0	87	2,36	7,90	4
		70	ACPV 12070	22	16	14,7	11,5	89	3,11	8,50	4
		95	ACPV 12095	22	18	14,7	13,5	97	4,86	11,00	4
		120	ACPV 120120	22	20	14,7	15,5	97	5,64	10,28	4
150	185	16	ACPV 15016	25	8	16,3	5,4	92	0,71	7,80	4
		25	ACPV 15025	25	10	16,3	6,8	92	0,89	8,00	4
		35	ACPV 15035	25	12	16,3	8,2	92	1,62	8,40	4
		50	ACPV 15050	25	14	16,3	10,0	99	2,36	10,20	4
		70	ACPV 15070	25	16	16,3	11,5	100	3,11	10,35	4
		95	ACPV 15095	25	18	16,3	13,5	108	4,96	12,65	4
		120	ACPV 150120	25	20	16,3	15,5	108	5,64	13,90	4
		150	ACPV 150150	25	22	16,3	17,0	124	8,23	16,70	4
185	240	50	ACPV 18550	28	14	18,3	10,0	99	2,36	12,10	1
		70	ACPV 18570	28	16	18,3	11,5	100	3,11	13,00	1
		95	ACPV 18595	28	16	18,3	13,5	108	4,96	14,45	1
		120	ACPV 185120	28	20	18,3	15,5	108	5,64	13,72	1
		150	ACPV 185150	28	22	18,3	17,0	113	8,23	19,55	1
		185	ACPV 185185	28	25	18,3	19,0	116	9,62	21,00	1
240	300	50	ACPV 24050	32	14	21,0	10,0	110	2,36	16,50	1
		70	ACPV 24070	32	16	21,0	11,5	111	3,11	18,00	1
		95	ACPV 24095	32	18	21,0	13,5	119	4,96	19,00	1
		120	ACPV 240120	32	20	21,0	15,5	119	5,64	20,50	1
		150	ACPV 240150	32	22	21,0	17,0	124	8,23	23,30	1
		185	ACPV 240185	32	25	21,0	19,0	127	9,62	25,50	1
		240	ACPV 240240	32	28	21,0	21,5	128	12,71	30,10	1
300	300	120	ACPV 300120	34	20	23,5	15,5	119	5,64	27,80	1
		150	ACPV 300150	34	22	23,5	17,0	124	8,23	31,10	1
		185	ACPV 300185	34	25	23,5	19,0	127	9,62	32,70	1
		240	ACPV 300240	34	28	23,5	21,5	128	12,71	37,50	1
		300	ACPV 300300	34	32	23,5	24,5	134	16,10	41,70	1

ALU-CU - Unterlegscheiben

Merkmale:

- Unterlegscheibe zur Verarbeitung von ALU- und CU-Kabelschuhen
- Verarbeitung nur in trockener Umgebung
- Material E-AL, einseitig Cu-plattiert

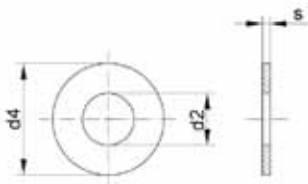

Anschluss- bolzen	Artikel- Nummer	D2 mm	D4 mm	S mm	Gewicht kg/100	VE Stck.
M8	CUS 818	8,5	17,0	1	0,09	10
M10	CUS 1022	11,0	22,0	1	0,14	10
M12	CUS 1228	13,0	28,0	1	0,27	10
M16	CUS 1635	17,0	35,0	1	0,41	10

Sortiment ALLES-DRIN-BOX

Merkmale:

- beidseitig bestückte Sortiments-Box
- stabiler, praktischer Kunststoffkasten 285 x 210 x 75 mm mit 32 Fächern
- bestückt mit isolierten Aderendhülsen und Kabelverbindungen, Kabelbindern, Schrumpfschläuchen und Isolierbändern



Artikel-Nummer	Bezeichnung	Inhalt Stck.	VE Stck.
ADB 1	0,5 - 25 mm ² , Farbreihe DIN 46228, Teil 4, bestehend aus		1
	Ringkabelschuh isoliert rot 0,5 - 1 mm ² - M 4	25	
	Ringkabelschuh isoliert rot 0,5 - 1 mm ² - M 5	25	
	Ringkabelschuh isoliert rot 0,5 - 1 mm ² - M 6	25	
	Ringkabelschuh isoliert blau 1,5 - 2,5 mm ² - M 4	25	
	Ringkabelschuh isoliert blau 1,5 - 2,5 mm ² - M 5	25	
	Ringkabelschuh isoliert blau 1,5 - 2,5 mm ² - M 6	25	
	Ringkabelschuh isoliert blau 4 - 6 mm ² - M 5	10	
	Ringkabelschuh isoliert blau 4 - 6 mm ² - M 6	10	
	Ringkabelschuh isoliert blau 4 - 6 mm ² - M 8	10	
	Flachsteckhülse rot 0,5 - 1 mm ² / 6,3 x 0,8 mm	25	
	Flachsteckhülse blau 1,5 - 2,5 mm ² / 6,3 x 0,8 mm	25	
	Flachsteckhülse gelb 4 - 6 mm ² / 6,3 x 0,8 mm	10	
	Flachstecker rot 0,5 - 1 mm ² / 6,3 x 0,8 mm	25	
	Flachstecker blau 1,5 - 2,5 mm ² / 6,3 x 0,8 mm	25	
	Flachstecker gelb 4 - 6 mm ² / 6,3 x 0,8 mm	10	
	Stoßverbinder isoliert rot 0,5 - 1 mm ²	25	
	Stoßverbinder isoliert blau 1,5 - 2,5 mm ²	25	
	Stoßverbinder isoliert gelb 4 - 6 mm ²	10	
	Aderendhülsen 0,75 mm ² / 8 mm isoliert grau	200	
	Aderendhülsen 1,00 mm ² / 8 mm isoliert rot	200	
	Aderendhülsen 1,50 mm ² / 8 mm isoliert schwarz	200	
	Aderendhülsen 2,50 mm ² / 8 mm isoliert blau	100	
	Kabelbinder 4,5 x 200 mm naturfarben	25	
	Kabelbinder 4,5 x 200 mm schwarz, UV-stabil	25	
	Isolierband 15 mm x 10 m / gelb	1	
	Isolierband 15 mm x 10 m / weiß	1	
	Isolierband 15 mm x 10 m / schwarz	1	
	Schrumpfschlauch sw 2:1 (3,2/1,6 mm) a 6 cm	15	
	Schrumpfschlauch sw 2:1 (4,8/2,4 mm) a 6 cm	10	
	Schrumpfschlauch sw 2:1 (6,4/3,2 mm) a 6 cm	10	
	Schrumpfschlauch sw 2:1 (9,5/4,8 mm) a 7 cm	10	
	Schrumpfschlauch sw 2:1 (12,7/6,4 mm) a 7 cm	10	
	Kunststoffkasten leer, S-Box 5	1	

Streudosen Cu-Aderendhülsen unisoliert

Merkmale:

- Streudose mit Cu-Aderendhülsen nach DIN 46228, Teil 1
- nachfüll- und stapelbar
- aus schlagfestem Polycarbonat, wiederverschließbar mit drehbarem Deckel



Artikel-Nummer	Bezeichnung	Querschnitt mm ²	Länge mm	Inhalt Stck.	VE Stck.
AHS 0.5-2.5	von 0,5 - 2,5 mm ² , bestehend aus				1
	Aderendhülse	0,5	6	500	
	Aderendhülse	0,75	6	500	
	Aderendhülse	1,0	6	400	
	Aderendhülse	1,5	7	300	
	Aderendhülse	2,5	7	200	
	Leerdose rund, 5 Fächer, STD 5			1	
AHS 4-16	von 4 - 16 mm ² , bestehend aus				1
	Aderendhülse	4	9	150	
	Aderendhülse	6	12	75	
	Aderendhülse	10	12	75	
	Aderendhülse	16	12	50	
	Leerdose rund, 4 Fächer, STD 4			1	

Streudosen Cu-Aderendhülsen isoliert

Merkmale:

- Streudose mit Cu-Aderendhülsen nach DIN 46228, Teil 4
- nachfüll- und stapelbar
- aus schlagfestem Polycarbonat, wiederverschließbar mit drehbarem Deckel



Artikel-Nummer	Bezeichnung	Querschnitt mm ²	L1 mm	L2 mm	Farbe	Inhalt Stck.	VE Stck.
IDS 0.5-2.5	0,5 - 2,5 mm ² , Farbreihe DIN 46228 Teil 4, bestehend aus						1
	Aderendhülse	0,50	14	8	weiß	50	
	Aderendhülse	0,75	14	8	grau	100	
	Aderendhülse	1,00	14	8	rot	100	
	Aderendhülse	1,50	14	8	schwarz	100	
	Aderendhülse	2,50	14	8	blau	50	
	Leerdose rund, 5 Fächer, STD 5					1	
IFS 0.5-2.5	0,5 - 2,5 mm ² , Farbreihe 1 (F), bestehend aus						1
	Aderendhülse	0,50	14	8	weiß	50	
	Aderendhülse	0,75	14	8	hellblau	100	
	Aderendhülse	1,00	14	8	rot	100	
	Aderendhülse	1,50	14	8	schwarz	100	
	Aderendhülse	2,50	14	8	grau	50	
	Leerdose rund, 5 Fächer, STD 5					1	



Artikel- Nummer	Bezeichnung	Querschnitt mm ²	L1 mm	L2 mm	Farbe	Inhalt Stck.	VE Stck.
IGS 0.5-2.5	0,5 - 2,5 mm ² , Farbreihe 2 (G), bestehend aus						1
	Aderendhülse	0,50	14	8	orange	50	
	Aderendhülse	0,75	14	8	weiß	100	
	Aderendhülse	1,00	14	8	gelb	100	
	Aderendhülse	1,50	14	8	rot	100	
	Aderendhülse	2,50	14	8	blau	50	
	Leerdose rund, 5 Fächer, STD 5						1
IDS 4-16	4 - 16 mm ² , Farbreihe DIN 46228 Teil 4, bestehend aus						1
	Aderendhülse	4,00	17	10	grau	50	
	Aderendhülse	6,00	20	12	gelb	20	
	Aderendhülse	10,00	22	12	rot	20	
	Aderendhülse	16,00	24	12	blau	10	
	Leerdose rund, 4 Fächer, STD 4						1
IFS 4-16	4 - 16 mm ² , Farbreihe 1 (F), bestehend aus						1
	Aderendhülse	4,00	17	10	orange	50	
	Aderendhülse	6,00	20	12	grün	20	
	Aderendhülse	10,00	22	12	braun	20	
	Aderendhülse	16,00	24	12	elfenbein	10	
	Leerdose rund, 4 Fächer, STD 4						1
IGS 4-16	4 - 16 mm ² , Farbreihe 2 (G), bestehend aus						1
	Aderendhülse	4,00	17	10	grau	50	
	Aderendhülse	6,00	20	12	schwarz	20	
	Aderendhülse	10,00	22	12	elfenbein	20	
	Aderendhülse	16,00	24	12	grün	10	
	Leerdose rund, 4 Fächer, STD 4						1

Sortimentsboxen Cu-Aderendhülsen isoliert

Merkmale:

- Abmessung nach DIN 46228, Teil 4
- nachfüllbar, mit aufschiebbaren, transparenten Fachdeckeln
- stabile Bauweise, aus schlagfestem Kunststoff
- mit Euro-Lochung zum Aufhängen in Verkaufsvitrinen



Artikel-Nummer	Bezeichnung	Querschnitt mm ²	L1 mm	L2 mm	Farbe	Inhalt Stck.	VE Stck.
ID-SB 0.5-2.5	0,5 - 2,5 mm ² , Farbreihe DIN 46228 Teil 4, bestehend aus						1
	Aderendhülse	0,50	14	8	weiß	50	
	Aderendhülse	0,75	14	8	grau	100	
	Aderendhülse	1,00	14	8	rot	100	
	Aderendhülse	1,50	14	8	schwarz	100	
	Aderendhülse	2,50	14	8	blau	50	
	Slide-Box leer, 5 Fächer, SL-Box						1

IF-SB 0.5-2.5	0,5 - 2,5 mm ² , Farbreihe 1 (F), bestehend aus						1
	Aderendhülse	0,50	14	8	weiß	50	
	Aderendhülse	0,75	14	8	hellblau	100	
	Aderendhülse	1,00	14	8	rot	100	
	Aderendhülse	1,50	14	8	schwarz	100	
	Aderendhülse	2,50	14	8	grau	50	
	Slide-Box leer, 5 Fächer, SL-Box						1

IG-SB 0.5-2.5	0,5 - 2,5 mm ² , Farbreihe 2 (G), bestehend aus						1
	Aderendhülse	0,50	14	8	orange	50	
	Aderendhülse	0,75	14	8	weiß	100	
	Aderendhülse	1,00	14	8	gelb	100	
	Aderendhülse	1,50	14	8	rot	100	
	Aderendhülse	2,50	14	8	blau	50	
	Slide-Box leer, 5 Fächer, SL-Box						1



ID-SB 4-16	4 - 16 mm ² , Farbreihe DIN 46228 Teil 4, bestehend aus						1
	Aderendhülse	4,00	17	10	grau	50	
	Aderendhülse	6,00	20	12	gelb	20	
	Aderendhülse	10,00	22	12	rot	20	
	Aderendhülse	16,00	24	12	blau	10	
	Slide-Box leer, 5 Fächer, SL-Box						1

IF-SB 4-16	4 - 16 mm ² , Farbreihe 1 (F), bestehend aus						1
	Aderendhülse	4,00	17	10	orange	50	
	Aderendhülse	6,00	20	12	grün	20	
	Aderendhülse	10,00	22	12	braun	20	
	Aderendhülse	16,00	24	12	elfenbein	10	
	Slide-Box leer, 5 Fächer, SL-Box						1

IG-SB 4-16	4 - 16 mm ² , Farbreihe 2 (G), bestehend aus						1
	Aderendhülse	4,00	17	10	grau	50	
	Aderendhülse	6,00	20	12	schwarz	20	
	Aderendhülse	10,00	22	12	elfenbein	20	
	Aderendhülse	16,00	24	12	grün	10	
	Slide-Box leer, 5 Fächer, SL-Box						1

Streudosen Zwilling-Cu-Aderendhülsen

Merkmale:

- Streudose mit Zwilling-Cu-Aderendhülsen
- nachfüll- und stapelbar
- aus schlagfestem Polycarbonat, wiederverschließbar mit drehbarem Deckel



Artikel-Nummer	Bezeichnung	Querschnitt mm ²	L1 mm	L2 mm	Farbe	Inhalt Stck.	VE Stck.
ITS 0.75-2.5	0,75 - 2,5 mm ² , Farbreihe DIN 46228 Teil 4, bestehend aus						1
	Zwilling-Aderendhülse	2×0,75	15	8	grau	50	
	Zwilling-Aderendhülse	2×1,00	15	8	rot	50	
	Zwilling-Aderendhülse	2×1,50	16	8	schwarz	50	
	Zwilling-Aderendhülse	2×2,50	18,5	10	blau	50	
	Leerdose rund, 5 Fächer STD 5						1

ITFS 0.75-2.5	0,75 - 2,5 mm ² , Farbreihe 1 (F), bestehend aus						1
	Zwilling-Aderendhülse	2×0,75	15	8	hellblau	50	
	Zwilling-Aderendhülse	2×1,00	15	8	rot	50	
	Zwilling-Aderendhülse	2×1,50	16	8	schwarz	50	
	Zwilling-Aderendhülse	2×2,50	18,5	10	grau	50	
	Leerdose rund, 5 Fächer, STD 5						1

ITGS 0.75-2.5	0,75 - 2,5 mm ² , Farbreihe 2 (G), bestehend aus						1
	Zwilling-Aderendhülse	2×0,75	15	8	weiß	50	
	Zwilling-Aderendhülse	2×1,00	15	8	gelb	50	
	Zwilling-Aderendhülse	2×1,50	16	8	rot	50	
	Zwilling-Aderendhülse	2×2,50	18,5	10	blau	50	
	Leerdose rund, 5 Fächer, STD 5						1



ITS 1.5-6	1,5 - 6 mm ² , Farbreihe DIN 46228 Teil 4, bestehend aus						1
	Zwilling-Aderendhülse	2×1,50	16	8	schwarz	30	
	Zwilling-Aderendhülse	2×2,50	18,5	10	blau	30	
	Zwilling-Aderendhülse	2×4,00	23	12	grau	20	
	Zwilling-Aderendhülse	2×6,00	26	14	gelb	10	
	Leerdose rund, 4 Fächer, STD 4						1

ITFS 1.5-6	1,5 - 6 mm ² , Farbreihe 1 (F), bestehend aus						1
	Zwilling-Aderendhülse	2×1,50	16	8	schwarz	30	
	Zwilling-Aderendhülse	2×2,50	18,5	10	grau	30	
	Zwilling-Aderendhülse	2×4,00	23	12	orange	20	
	Zwilling-Aderendhülse	2×6,00	26	14	grün	10	
	Leerdose rund, 4 Fächer, STD 4						1

ITGS 1.5-6	1,5 - 6 mm ² , Farbreihe 2 (G), bestehend aus						1
	Zwilling-Aderendhülse	2×1,50	16	8	rot	30	
	Zwilling-Aderendhülse	2×2,50	18,5	10	blau	30	
	Zwilling-Aderendhülse	2×4,00	23	12	grau	20	
	Zwilling-Aderendhülse	2×6,00	26	14	schwarz	10	
	Leerdose rund, 4 Fächer, STD 4						1

Sortiment Cu-Aderendhülsen isoliert ohne Werkzeug

Merkmale:

- Abmessung nach DIN 46228, Teil 4
- praktischer, stapelbarer Kunststoffkasten 280 x 200 x 55 mm mit 10 Fächern und Tragegriff



Artikel-Nummer	Bezeichnung	Querschnitt mm ²	L1 mm	L2 mm	Farbe	Inhalt Stck.	VE Stck.
IDB 1	0,5 - 25 mm ² , Farbreihe DIN 46228, Teil 4, bestehend aus						1
	Aderendhülse	0,50	14	8	weiß	500	
	Aderendhülse	0,75	14	8	grau	500	
	Aderendhülse	1,00	14	8	rot	500	
	Aderendhülse	1,50	14	8	schwarz	500	
	Aderendhülse	2,50	14	8	blau	500	
	Aderendhülse	4,00	17	10	grau	500	
	Aderendhülse	6,00	20	12	gelb	100	
	Aderendhülse	10,00	22	12	rot	50	
	Aderendhülse	16,00	24	12	blau	50	
	Aderendhülse	25,00	30	16	gelb	50	
	Kunststoffkasten leer, S-Box 1						1

Sortiment Cu-Aderendhülsen isoliert mit Werkzeug

Merkmale:

- Abmessung nach DIN 46228, Teil 4
- inkl. Presswerkzeug für Aderendhülsen mit Dornpressung
- stabiler raaco Kunststoffkasten 240 x 195 x 55 mm mit Fachboxen



Artikel-Nummer	Bezeichnung	Querschnitt mm ²	L1 mm	L2 mm	Farbe	Inhalt Stck.	VE Stck.
AEH-Set 10	0,5 - 2,5 mm ² und Aderendhülsenzange 0,5 bis 2,5 mm ² , Farbreihe DIN 46228, Teil 4, bestehend aus						1
	Aderendhülse	0,50	14	8	weiß	500	
	Aderendhülse	0,75	14	8	grau	500	
	Aderendhülse	1,00	14	8	rot	500	
	Aderendhülse	1,50	14	8	schwarz	500	
	Aderendhülse	2,50	14	8	blau	500	
	AEH-Zange AZ 2.5-D	0,5-2,5					1
	Kunststoffkasten raaco leer						1
	Fachbox 79 x 55 x 47 mm						5



AEH-Set 20	4 - 16 mm ² und Aderendhülsenzange 0,5 bis 16 mm ² , Farbreihe DIN 46228, Teil 4, bestehend aus						1
	Aderendhülse	4,00	17	10	grau	100	
	Aderendhülse	6,00	20	12	gelb	100	
	Aderendhülse	10,00	22	12	rot	100	
	Aderendhülse	16,00	24	12	blau	100	
	AEH-Zange AZ 16	0,5-16					1
	Kunststoffkasten raaco leer						1
	Fachbox 79 x 55 x 47 mm						4

Sortiment Cu-Aderendhülsen isoliert mit Werkzeug

Merkmale:

- Abmessung nach DIN 46228, Teil 4
- inkl. Presswerkzeug für Aderendhülsen mit Dornpressung
- praktischer, stapelbarer Kunststoffkasten 280 x 200 x 55 mm mit 10 Fächern und Tragegriff



Artikel-Nummer	Bezeichnung	Querschnitt mm ²	L1 mm	L2 mm	Farbe	Inhalt Stck.	VE Stck.
IDB 2	0,5 - 16 mm ² und Aderendhülsenzange von 0,5 bis 16 mm ² , Farbreihe DIN 46228, Teil 4, bestehend aus						1
	Aderendhülse	0,50	14	8	weiß	500	
	Aderendhülse	0,75	14	8	grau	500	
	Aderendhülse	1,00	14	8	rot	500	
	Aderendhülse	1,50	14	8	schwarz	500	
	Aderendhülse	2,50	14	8	blau	500	
	Aderendhülse	4,00	17	10	grau	500	
	Aderendhülse	6,00	20	12	gelb	100	
	Aderendhülse	10,00	22	12	rot	50	
	Aderendhülse	16,00	24	12	blau	50	
	AEH-Zange AZ 16	0,5-16				1	
	Kunststoffkasten leer, S-Box 1					1	

Sortiment Cu-Aderendhülsen isoliert mit Werkzeug

Merkmale:

- Abmessung nach DIN 46228, Teil 4
- inkl. hochwertigem TOP-LINE Presswerkzeug AZT 10 mit Vierkantpressung
- stabiler raaco Kunststoffkasten 298 x 284 x 55 mm mit Fachboxen



Artikel-Nummer	Bezeichnung	Querschnitt mm ²	L1 mm	L2 mm	Farbe	Inhalt Stck.	VE Stck.
IDB 3	0,5 - 10 mm ² und Aderendhülsenzange 0,08 bis 10 mm ² , Farbreihe DIN 46228, Teil 4, bestehend aus						1
	Aderendhülse	0,50	14	8	weiß	500	
	Aderendhülse	0,75	14	8	grau	500	
	Aderendhülse	1,00	14	8	rot	500	
	Aderendhülse	1,50	14	8	schwarz	500	
	Aderendhülse	2,50	14	8	blau	500	
	Aderendhülse	4,00	17	10	grau	100	
	Aderendhülse	6,00	20	12	gelb	100	
	Aderendhülse	10,00	22	12	rot	50	
	Aderendhülse	2x1,00	15	8	rot	100	
	Aderendhülse	2x1,50	15	8	schwarz	100	
	AEH-Zange TOP-LINE AZT 10	0,08-10				1	
	Kunststoffkasten raaco leer					1	
	Fachbox 55 x 39 x 47 mm					3	
	Fachbox 109 x 39 x 47 mm					1	
	Fachbox 79 x 55 x 47 mm					6	
	Fachbox 218 x 79 x 47 mm					1	

Technische Information Kabelschuhe

Cu-Kabelschuhtypen unisoliert

Prinzipiell unterscheidet man drei verschiedene Arten von Kabelschuhen

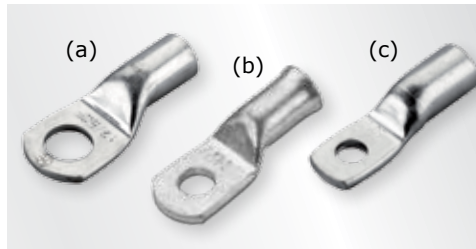

1. Presskabelschuhe nach DIN 46235, für Rundleiter z.B. VDE 0295 Klasse 1, 2, 5 und 6

2. Rohrkabelschuhe als handelsübliche Normalausführungen, für Rundleiter Klasse 2, Rohrkabelschuhe für fein- bzw. feinstdrähtige Rundleiter Klasse 5 und 6, Rohrkabelschuhe für Schaltgeräte, für Rundleiter Klasse 2

3. Quetschkabelschuhe nach DIN 46234, für fein- bzw. feinstdrähtige Rundleiter Klasse 5 und 6

1. Presskabelschuhe nach DIN 46235

Die DIN 46235 definiert die Anwendungsbereiche, Abmessungen und die Kennzeichnung von Presskabelschuhen. So erlaubt die Norm die Verwendung dieser Kabelschuhe für die Pressverbindung von ein-, mehr-, fein- und feinstdrähtigen Kupferleitern. Mögliche Anwendungen liegen vornehmlich bei Installationen im Bereich der Versorgungsnetzbetreiber (VNB).

Die Markierungen auf dem Kabelschuh müssen folgende Anforderungen erfüllen:

- Herstellerkennzeichen
- Kennziffer als Zuordnung zum Pressgesenk (nur bei DIN 46235)
- Querschnitt & Lochbohrung

Darüber hinaus weisen diese Kabelschuhe auf dem Rohr auch Markierungen für die Anzahl der mechanischen bzw. hydraulischen Verpressungen auf (Bild 1).

2. Rohrkabelschuhe: Die handelsübliche »Normalausführung« (Klasse 2)

a) Neben den DIN-Kabelschuhen bieten verschiedene Hersteller auch so genannte Standard-Rohrkabelschuhe an, die nach EN 13600 aus Elektrolyt-Kupfer bestehen. Rohrkabelschuhe unterscheiden sich hinsichtlich ihrer Abmessungen von den DIN-Kabelschuhen (Bild 1). In der Regel sind sie kürzer als die DIN-Ausführungen und haben andere Rohrabmessungen.

Da sie jedoch der gleichen Prüfnorm IEC 1238 Teil 1 unterliegen, ist die Haltbarkeit der elektrischen und mechanischen Verbindung dadurch nicht beeinträchtigt. Rohrkabelschuhe „Normalausführung“ sind für mehrdrähtige Rundleiter der Klasse 2 maßlich ausgelegt.

b) Rohrkabelschuhe für feindrähtige Leiter (Klasse 5 und 6)

Bei hochflexiblen Leitern der Klasse 5 und 6 sind aufgrund von größeren Durchmessern der Litzenleiter, Rohrkabelschuhe für

feindrähtige Leiter geeignet. Durch eine spezielle Aufweitung am Einführkragen kann das hochflexible Kabel wesentlich einfacher in den Kabelschuh eingebracht werden.

c) Rohrkabelschuhe für Schaltgeräte (Klasse 2)

Geeignet für enge Platzverhältnisse im Anschlußbereich der Schaltgeräte. Die Rohrabmessungen sind identisch zu den Rohrkabelschuhen „Standardausführung“, allerdings ist die Flanschbreite deutlich reduziert. Vorteil ist, dass durch den schmaleren Flansch eine Aufbringung an die oftmals schmalen Schaltgeräteeinschlüsse ermöglicht wird. Wichtig ist, dass der Flansch bei diesem Kabelschuh wesentlich dicker ist, um einen Leitungsverlust durch die reduzierte Flanschbreite zu vermeiden.

Hinweis zu Kabelschuhen für Kabel Klasse 1 (ohne Abbildung)

Bei einadrigen Leitern der Klasse 1 sind aufgrund von kleineren Durchmessern der Litzenleiter, Rohrkabelschuhe für Massivleiter geeignet. Der Einsatzbereich der Rohrkabelschuhe für Massivleiter beträgt 6 – 50 mm². Auf Anfrage lieferbar.

3. Quetschkabelschuhe nach DIN 46234

Auch für Quetschkabelschuhe nach DIN 46234 gelten Normvorgaben hinsichtlich Anwendungsbereiche, Abmessungen und Kennzeichnung. Als Anwendungsbereich dieser Kabelschuhe nennt die Norm Kabelverbindungen von mehr-, fein- und feinstdrähtigen Leitern. Wichtig: Im Gegensatz zu Rohrkabelschuhen für Massivleiter bzw. Presskabelschuhen nach DIN 46235 eignen sich Quetschkabelschuhe nach DIN 46234 nicht für eindrängige Massivleiter. Während die Herstellung von Rohr- bzw. Presskabelschuhen aus Cu-Rohren erfolgt, werden Quetschkabelschuhe aus Blechen hergestellt. Konstruktionsbedingt weisen sie deshalb eine Lötnaht auf, da die DIN eine rundum geschlossene Hülse vorschreibt

Hinsichtlich der Presswerkzeuge empfiehlt **neko** entsprechende Dornpresswerkzeuge. Die Pressung muss auf der Lötnaht erfolgen.

Hülsen für verdichtete Leiter

Herkömmlicher, unverdichteter Leiter

- großer Kabeldurchmesser bedingt durch Leiteraufbau
- runde Einzeldrähte



Verdichteter Leiter nach VDE 0295 Klasse 2

- geringerer Kabeldurchmesser bei gleichem Leiterquerschnitt durch verdichtete Einzeldrähte

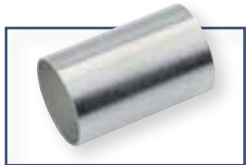

Bei einem verdichteten Leiter handelt es sich um einen mehrdrähtigen Leiter nach VDE 0295, Klasse 2 in runder Bauform. Produktionstechnisch wird durch den abschließenden Ziehprozeß, die runde Form der Einzeldrähte in eine wabenförmige Struktur umgesetzt. Dadurch kann der Außendurchmesser des blanken Leiters bei gleichbleibendem Leiterquerschnitt deutlich reduziert werden.

Verdichtete mehrdrähtige Leiter sind im Litzendurchmesser teilweise bis zu 15 % dünner als herkömmliche unverdichtete Rundleiter. Durch die Reduzierung des Litzendurchmessers, ergibt sich bei Verwendung der Rohr- bzw. Presskabelschuhe viel Spiel zwischen Leiter und Kabelschuh. Da die handelsüblichen Verbindungsmaterialien

(Kabelschuhe & Presseinsätze) auf die Abmessungen der unverdichteten Leiter ausgelegt wurden, kann bei Durchführung der Pressung nicht ausgeschlossen werden, dass die hergestellte Verbindung ein Sicherheitsrisiko darstellt. Daher empfiehlt **neko** die Verwendung von speziellen Hülsen für verdichtete Leiter. Diese Hülsen werden auf den abisolierten Leiter aufgebracht und zusammen in den Kabelschuh eingeführt. Die Verpressung erfolgt mit dem jeweiligen für Rohr- bzw. Presskabelschuh definierten Standard-Presseinsatz. Hierdurch wird eine wesentlich bessere Verbindungsqualität erzielt.

Vorteil ist, dass die bisherigen Standardkabelschuhe sowie die entsprechenden Crimpgesenke weiterhin verwendet werden können. Es werden jeweils Hülsen für verdichtete Leiter Rohrkabelschuhe „Normalausführung“ als auch für Presskabelschuhe DIN 46235 angeboten.

Sektor-Hülsen für verdichtete Leiter



Neben den Hülsen für verdichtete Leiter in Rundform gibt es bei Sektorenleiter spezielle Hülsen in Sektorform. Es gibt hier 2 Varianten für 3-Leiter bzw. 4-Leiter Kabel. Diese Hülsen werden nach dem Abisolieren des Leiters aufgeschoben und mit einem speziellem Presseinsatz rundgedrückt. Danach wird der rundgedrückte Leiter inklusive rundgedrückter Sektorhülse in den

Presskabelschuh DIN bzw. Rohrkabelschuh eingeschoben und mit dem jeweiligen Presseinsatz verpresst.

Vorteil: Die Hülse verhindert das Aufspleissen der Sektorleiter beim Runddrücken.

Sektor-Hülsen auf Anfrage, sowie Informationen zur Verarbeitung.

Technische Information Kabel und Leitungen

Kabel und Leitungen – Zuordnung

Die in der Tabelle angegebenen Werte für den Leiterdurchmesser sind nach VDE 0295 (DIN EN 60228) je nach Nennquerschnitt und Leiterklasse aufgeführt.

Cu-Kabelschuhe und Cu-Verbinder sind zum Anschluss an Cu-Kupferseile nach DIN 48201, Teil 1 sowie Cu-Leiter nach DIN EN 60228 geeignet.

ALU-Kabelschuhe und ALU-Verbinder sind zum Anschluss an ALU-Seile nach DIN EN 50182 sowie ALU-Leiter nach DIN EN 60228 geeignet.



Kabeltyp	DIN 48201 Teil 1, DIN EN 50182 Seil ALU und CU			VDE 0295, DIN EN 60228						
				Klasse I Massivleiter		Klasse II unverdichteter Rundleiter	verdichteter Rundleiter		Klasse V & VI fein- und feinst- drähtige Leiter	
				Leiter-Ø min (mm)	Leiter-Ø max (mm)	Leiter-Ø (mm)	Leiter-Ø min (mm)	Leiter-Ø max (mm)	Seil-Ø max (mm)	
Querschnitt mm ²	Soll-Quer- schnitt mm ²	Anzahl Draht	Seil-Ø mm							
0,5					0,9	1,1				1,1
0,75					1,0	1,2				1,3
1,0					1,2	1,4				1,5
1,5					1,5	1,7				1,8
2,5					1,9	2,2				2,3
4,0					2,4	2,7				2,9
6,0					2,9	3,3				3,9
10,0	10,02	7,0	4,1		3,7	4,2				5,1
16,0	15,89	7,0	5,1		4,6	5,3				6,3
25,0	24,25	7,0	6,3	5,2	5,7	6,6	5,6	6,5		7,8
35,0	34,36	7,0	7,5	6,1	6,7	7,9	6,6	7,5		9,2
50,0	49,48	7,0	9,0	7,2	7,8	9,1	7,7	8,6		-
50,0	48,35	19,0	9,0							11,0
70,0	65,81	19,0	10,5	8,7	9,4	11,0	9,3	10,2		13,1
95,0	93,27	19,0	12,5	10,3	11,0	12,9	11,0	12,0		15,1
120,0	116,99	19,0	14,0	11,6	12,4	14,5	12,5	13,5		17,0
150,0	147,11	37,0	15,8	12,9	13,8	16,2	13,9	15,0		19,0
185,0	181,62	37,0	17,5			18,0	15,5	16,8		21,0
240,0	242,54	61,0	20,3			20,6	17,8	19,2		24,0
300,0	299,43	61,0	22,5			23,1	20,0	21,6		27,0
400,0	400,14	61,0	26,0			26,1	22,9	24,6		31,0
500,0	499,83	61,0	29,1			29,2	25,7	27,6		35,0

Querschnitte bzw. Leitungen AWG/MCM – Zuordnung

AWG	metrischer Querschnitt mm ²	Querschnitt mm ² vergleichbar
26	0,128	0,14
25	0,163	-
24	0,205	-
23	0,259	0,25
22	0,325	0,34
21	0,412	-
20	0,519	0,5
19	0,653	-
18	0,823	0,75
17	1,04	1
16	1,31	-
15	1,65	1,5
14	2,08	-
13	5,63	-
12	3,31	-
11	4,15	4
10	5,27	6
9	6,62	-
8	8,35	-
7	1,06	10
6	13,3	-
5	16,8	16
4	21,2	-
3	26,7	25
2	33,6	35
1	42,4	-
1/0	53,4	50
2/0	67,5	70
3/0	85,0	95
4/0	107,2	120

MCM	metrischer Querschnitt mm ²	Querschnitt mm ² vergleichbar
250	127	120
300	152	150
350	177	185
400	203	-
500	253	240
600	304	300
700	355	-
800	405	400
900	456	-
1.000	507	500

Checkliste für Anfragen Sonderkabelschuhe und Verbinder

Das Formular steht als Download unter www.myneko.de zur Verfügung.

Kunde / Firma: Kunden-Nr.

Ansprechpartner:

Anschrift:

Telefon: E-Mail:

Bitte alle bekannten Skizzen und Maße in die unten aufgeführte Tabelle eintragen!

1. Kabelschuhe, gerade

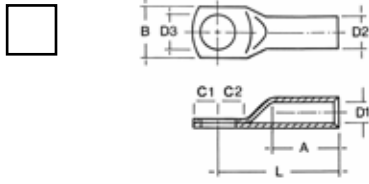

2. Kabelschuhe, gerade Gabelform

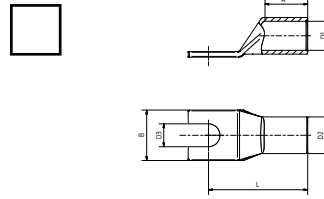

3. Kabelschuhe, gewinkelt

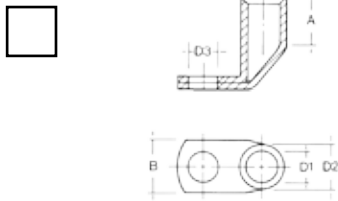

4. Kabelschuhe, Doppelloch (oder Langloch)

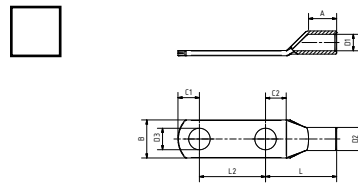

5. Verbinder

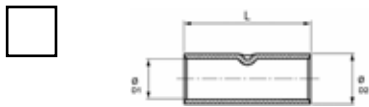

Maßtabelle

Maß D1: Maß A: Maß C1:

Maß D2: Maß L: Maß C2:

Maß D3: Maß L2: Maß Doppelloch:

Sondermaße: Maß B: Sonstige Angaben:

Technische Informationen

Werkstoff:

Querschnitt:

Lochbohrung:

Oberfläche:

Kaufmännische Informationen

Losgröße/Jahresmenge:

Liefertermin:

Handmuster: ja nein

Erstmusterprüfung: ja nein

Ort, Datum

Unterschrift Kunde

AGB

I. Allgemeine Bestimmungen

1. Für den Umfang der Lieferungen oder Leistungen (im Folgenden: Lieferungen) sind die beiderseitigen schriftlichen Erklärungen maßgebend. Allgemeine Geschäftsbedingungen des Bestellers gelten jedoch nur insoweit, als der Lieferer oder Leistende (im Folgenden: Lieferer) ihnen ausdrücklich schriftlich zugestimmt hat. Mündliche Absprachen bedürfen zu ihrer Gültigkeit der schriftlichen Bestätigung. Angebote sind bis zu unserer schriftlichen Auftragsbestätigung freibleibend.
2. An Kostenvoranschlägen, Zeichnungen und anderen Unterlagen (im Folgenden: Unterlagen) behält sich der Lieferer seine eigentums- und urheberrechtlichen Verwertungsrechte uneingeschränkt vor. Die Unterlagen dürfen nur nach vorheriger Zustimmung des Lieferers Dritten zugänglich gemacht werden und sind, wenn der Auftrag dem Lieferer nicht erteilt wird, diesem auf Verlangen unverzüglich zurückzugeben. Die Sätze 1 und 2 gelten entsprechend für Unterlagen des Bestellers; diese dürfen jedoch solchen Dritten zugänglich gemacht werden, denen der Lieferer zulässigerweise Lieferungen übertragen hat.
3. Teillieferungen sind zulässig, soweit sie dem Besteller zumutbar sind.
4. Angaben über Maße, Gewichte und andere Eigenschaften der Ware sind Näherungswerte und unterliegen den branchenüblichen Toleranzen. Sie beinhalten keine zugesicherten Eigenschaften im Rechtssinne, so lange sie nicht ausdrücklich als solche bezeichnet sind. Die Produkte sind abschließend in unserem Katalog beschrieben.

II. Preise und Zahlungsbedingungen

1. Die Preise verstehen sich ab Werk ausschließlich Verpackung, Kosten für Versand und Transportversicherung, zuzüglich der jeweils geltenden gesetzlichen Umsatzsteuer.
2. Der Zahlungsanspruch des Lieferanten wird 8 Tage nach Zugang der Rechnung fällig.
3. Bei Zahlung innerhalb von 8 Tagen ab Rechnungsdatum werden 2 % Skonto gewährt. Alle Rechnungen sind innerhalb von 30 Tagen ab Rechnungsdatum ohne Abzug zahlbar.
4. Sämtliche Preise für Artikel aus Elektrolytkupfer basieren auf einer MK-Notiz von 127,00 € per 100 kg. Zur Errechnung des Kupferzuschlages wird die am Tage der Bestellung gültige Notierung für E-Cu zugrunde gelegt.
5. Zahlungen sind frei Zahlstelle des Lieferers zu leisten.
6. Der Besteller kann nur mit solchen Forderungen aufrechnen, die unbestritten oder rechtskräftig festgestellt sind.
7. Im Falle verspäteter Zahlung ist der Lieferer berechtigt zur Berechnung von Verzugszinsen gemäß der aktuellen Gesetzgebung.

III. Versandbedingungen; Rücksendungen

1. Der Versand erfolgt ab Werk und ohne Gewähr für die günstigste Versandart, sofern keine bestimmte Vereinbarung getroffen ist. Sendungen ab Nettowarenwert 500,- € erfolgen frei Haus. Exportsendungen erfolgen unfrei.
2. Warenrücksendungen bedürfen der Zustimmung des Lieferers, sofern es sich nicht um berechtigte Reklamationen handelt. Sendet der Besteller ohne ausdrückliche Zustimmung des Lieferers Ware zurück, ohne dass der Grund hierfür eine fehlerhafte Lieferung ist, so berechnet der Lieferer eine Bearbeitungs-

gebühr in Höhe von 15 % des Nettowarenwertes zu aktuellen Verkaufspreisen. Das Recht, auf Vertragserfüllung und Abnahme der Ware gegen Erstattung des dem Lieferer durch die Rücksendung verursachten Mehraufwandes zu bestehen, bleibt unberührt. Beschädigte Waren und Auslaufartikel werden in keinem Fall zurückgenommen.

3. Revisionierpflichtige Artikel sind von der Rücknahme ausgeschlossen.
4. VDE-geprüfte Artikel werden nur gegen eine Gebühr zurückgenommen. Diese wird im Vorfeld abgestimmt.

IV. Eigentumsvorbehalt

1. Die Gegenstände der Lieferungen (Vorbehaltsware) bleiben Eigentum des Lieferers bis zur Erfüllung sämtlicher ihm gegen den Besteller aus der Geschäftsverbindung zustehenden Ansprüche. Soweit der Wert aller Sicherungsrechte, die dem Lieferer zustehen, die Höhe aller gesicherten Ansprüche um mehr als 20% übersteigt, wird der Lieferer auf Wunsch des Bestellers einen entsprechenden Teil der Sicherungsrechte freigeben.
2. Während des Bestehens des Eigentumsvorbehalts ist dem Besteller eine Verpfändung oder Sicherungsübereignung untersagt und die Weiterveräußerung nur Wiederverkäufern im gewöhnlichen Geschäftsgang und nur unter der Bedingung gestattet, dass der Wiederverkäufer von seinem Kunden Bezahlung erhält oder den Vorbehalt macht, dass das Eigentum auf den Kunden erst übergeht, wenn dieser seine Zahlungsverpflichtungen erfüllt hat.
3.
 - a) Veräußert der Besteller Vorbehaltsware weiter, so tritt er bereits jetzt seine künftigen Forderungen aus der Weiterveräußerung gegen seine Kunden mit allen Nebenrechten – einschließlich etwaiger Saldoforderungen – sicherungshalber an den Lieferer ab, ohne dass es noch späterer besonderer Erklärungen bedarf. Wird die Vorbehaltsware zusammen mit anderen Gegenständen weiter veräußert, ohne dass für die Vorbehaltsware ein Einzelpreis vereinbart wurde, so tritt der Besteller mit Vorrang vor der übrigen Forderung denjenigen Teil der Gesamtpreisforderung an den Lieferer ab, der dem vom Lieferer in Rechnung gestellten Preis der Vorbehaltsware entspricht.
 - b) Bei Glaubhaftmachung eines berechtigten Interesses hat der Besteller dem Lieferer die zur Geltendmachung seiner Rechte gegen den Kunden erforderlichen Auskünfte zu erteilen und die erforderlichen Unterlagen auszuhändigen.
 - c) Bis auf Widerruf ist der Besteller zur Einziehung der abgetretenen Forderungen aus der Weiterveräußerung befugt. Bei Vorliegen eines wichtigen Grundes, insbesondere bei Zahlungsverzug, Zahlungseinstellung, Eröffnung eines Insolvenzverfahrens, Wechselprotest oder begründeten Anhaltspunkten für eine Überschuldung oder drohende Zahlungsunfähigkeit des Bestellers, ist der Lieferer berechtigt, die Einziehungsbefugnis des Bestellers zu widerrufen. Außerdem kann der Lieferer nach vorheriger Androhung unter Einhaltung einer angemessenen Frist die Sicherungsabtretung offenlegen, die abgetretenen Forderungen verwerten sowie die Offenlegung der Sicherungsabtretung durch den Besteller gegenüber dem Kunden verlangen.
4.
 - a) Dem Besteller ist es gestattet, die Vorbehaltsware zu verarbeiten oder mit anderen Gegenständen zu vermischen oder zu verbinden. Die Verarbeitung, Vermischung oder Verbindung (im Folgenden: Verarbeitung) erfolgt für den Lieferer. Der Besteller verwahrt die neue Sache für den Lieferer mit der Sorgfalt eines ordentlichen Kaufmanns. Die neue Sache gilt als Vorbehaltsware.

AGB

b) Bei Verarbeitung mit anderen, nicht dem Lieferer gehörenden Gegenständen steht dem Lieferer Miteigentum an der neuen Sache in Höhe des Anteils zu, der sich aus dem Verhältnis des Wertes der verarbeiteten, vermischten oder verbundenen (im Folgenden: verarbeiteten) Vorbehaltsware zum Wert der übrigen verarbeiteten Ware zum Zeitpunkt der Verarbeitung ergibt. Sofern der Besteller Alleineigentum an der neuen Sache erwirbt, sind sich Lieferer und Besteller darüber einig, dass der Besteller dem Lieferer Miteigentum an der durch Verarbeitung entstandenen neuen Sache im Verhältnis des Wertes der verarbeiteten Vorbehaltsware zu der übrigen verarbeiteten Ware zum Zeitpunkt der Verarbeitung einräumt.

c) Für den Fall der Veräußerung der neuen Sache tritt der Besteller hiermit seinen Anspruch aus der Weiterveräußerung gegen den Kunden mit allen Nebenrechten sicherungshalber an den Lieferer ab, ohne dass es noch weiterer besonderer Erklärungen bedarf. Die Abtretung gilt jedoch nur in Höhe des Betrages, der dem vom Lieferer in Rechnung gestellten Wert der verarbeiteten Vorbehaltsware entspricht. Der dem Lieferer abgetretene Forderungsanteil ist vorrangig zu befriedigen. Hinsichtlich der Einziehungsermächtigung sowie der Voraussetzungen ihres Widerrufs gilt Nr. 3. c) entsprechend.

d) Verbindet der Besteller die Vorbehaltsware mit Grundstücken oder beweglichen Sachen, so tritt er, ohne dass es weiterer besonderer Erklärungen bedarf, auch seine Forderung, die ihm als Vergütung für die Verbindung zusteht, mit allen Nebenrechten sicherungshalber in Höhe des Verhältnisses des Wertes der verbundenen Vorbehaltsware zu den übrigen verbundenen Waren zum Zeitpunkt der Verbindung an den Lieferer ab.

5. Bei Pfändungen, Beschlagnahmen oder sonstigen Verfügungen oder Eingriffen Dritter hat der Besteller den Lieferer unverzüglich zu benachrichtigen.

6. Bei Pflichtverletzungen des Bestellers, insbesondere bei Zahlungsverzug, ist der Lieferer nach erfolglosem Ablauf einer dem Besteller gesetzten angemessenen Frist zur Leistung zum Rücktritt und zur Rücknahme berechtigt; die gesetzlichen Bestimmungen über die Entbehrlichkeit einer Fristsetzung bleiben unberührt. Der Besteller ist zur Herausgabe verpflichtet.

V. Fristen für Lieferungen; Verzug

1. Sollte der Lieferer an der Einhaltung des Leistungstermins gehindert sein, verschiebt sich der Leistungstermin um einen angemessenen Zeitraum; dies gilt nicht, wenn der Lieferer die Verzögerung zu vertreten hat. Die Einhaltung von Fristen für Lieferungen setzt den rechtzeitigen Eingang sämtlicher vom Besteller zu liefernden Unterlagen, erforderlichen Genehmigungen und Freigaben, insbesondere von Plänen, sowie die Einhaltung der vereinbarten Zahlungsbedingungen und sonstigen Verpflichtungen durch den Besteller voraus. Werden diese Voraussetzungen nicht rechtzeitig erfüllt, so verlängern sich die Fristen angemessen; dies gilt nicht, wenn der Lieferer die Verzögerung zu vertreten hat.

2. Zugesagte Liefertermine ("Lieferung bis ...", "Lieferung in ...", "Lieferung am ...") gelten als Richtdaten, sofern sie nicht ausdrücklich durch Zusätze wie "spätestens am ...", "garantiert bis ..." für verbindlich erklärt werden.

3. Ist die Nichteinhaltung der Fristen auf höhere Gewalt, z. B. Mobilmachung, Krieg, Aufruhr oder ähnliche Ereignisse, z. B. Streik, Aussperrung, zurückzuführen, verlängern sich die Fristen angemessen.

4. Kommt der Lieferer in Verzug, kann der Besteller – sofern er glaubhaft macht, dass ihm hieraus ein Schaden entstanden ist – eine Entschädigung für jede vollendete Woche des Verzuges von je 0,5 %, insgesamt jedoch höchstens 5 % des Preises für den

Teil der Lieferungen verlangen, der wegen des Verzuges nicht in zweckdienlichen Betrieb genommen werden konnte.

5. Schadensersatzansprüche des Bestellers wegen Verzögerung der Lieferung und statt der Leistung, die über die in Nr. 4 genannten Grenzen hinausgehen, sind in allen Fällen verzögerter Lieferung, auch nach Ablauf einer dem Lieferer etwa gesetzten Frist zur Lieferung, ausgeschlossen. Dies gilt nicht, soweit in Fällen des Vorsatzes der groben Fahrlässigkeit oder wegen der Verletzung des Lebens, des Körpers oder der Gesundheit zwingend gehaftet wird; eine Änderung der Beweislast zum Nachteil des Bestellers ist hiermit nicht verbunden. Vom Vertrag kann der Besteller im Rahmen der gesetzlichen Bestimmungen nur zurücktreten, soweit die Verzögerung der Lieferung vom Lieferer zu vertreten ist.

6. Der Besteller ist verpflichtet, auf Verlangen des Lieferers innerhalb einer angemessenen Frist zu erklären, ob er wegen der Verzögerung der Lieferung vom Vertrag zurücktritt und/oder Schadensersatz statt der Leistung verlangt oder auf der Leistung besteht.

7. Werden Versand oder Zustellung auf Wunsch des Bestellers um mehr als einen Monat nach Anzeige der Versandbereitschaft verzögert, kann dem Besteller für jeden angefangenen Monat Lagergeld in Höhe von 0,5 % des Preises der Gegenstände der Lieferungen, höchstens jedoch insgesamt 5 %, berechnet werden. Der Nachweis höherer oder niedrigerer Lagerkosten bleibt den Vertragsparteien unbenommen.

8. Weitergehende und andere Ansprüche und Rechte im Zusammenhang mit verspäteter Lieferung oder Leistung sind ausgeschlossen.

VI. Gefahrübergang

1. Die Gefahr geht auch bei frachtfreier Lieferung auf den Besteller über, wenn die Lieferung zum Versand gebracht oder abgeholt worden ist, spätestens jedoch mit Verlassen des Lagers, und zwar auch dann, wenn die Lieferung auf unserem LKW transportiert wird. Auf Wunsch und Kosten des Bestellers werden Lieferungen vom Lieferer gegen die üblichen Transportrisiken versichert.

2. Wenn der Versand oder die Zustellung aus vom Besteller zu vertretenden Gründen verzögert wird oder der Besteller aus sonstigen Gründen in Annahmeverzug kommt, so geht die Gefahr auf den Besteller über.

VII. Entgegennahme

1. Der Besteller darf die Entgegennahme von Lieferungen wegen unerheblicher Mängel nicht verweigern.

VIII. Sachmängel

Für Sachmängel haftet der Lieferer wie folgt:

1. Alle diejenigen Teile oder Leistungen sind nach Wahl des Lieferers unentgeltlich nachzubessern, neu zu liefern oder neu zu erbringen, die innerhalb der Verjährungsfrist – ohne Rücksicht auf die Betriebsdauer – einen Sachmangel aufweisen, sofern dessen Ursache bereits im Zeitpunkt des Gefahrübergangs vorlag.

2. Sachmängelansprüche verjähren in 12 Monaten. Dies gilt nicht, soweit das Gesetz längere Fristen vorschreibt.

3. Der Käufer hat die empfangene Ware unverzüglich nach Eintreffen auf Menge, Beschaffenheit und etwaige zugesicherte Eigenschaften zu untersuchen. Der Besteller hat Sachmängel gegenüber dem Lieferer unverzüglich schriftlich zu rügen. Die Anerkennung von Sachmängeln bedarf stets der Schriftform.

4. Bei Mangelrügen dürfen Zahlungen des Bestellers in einem

AGB

Umfang zurückgehalten werden, die in einem angemessenen Verhältnis zu den aufgetretenen Sachmängeln stehen. Der Besteller kann Zahlungen zurückhalten, wenn eine Mängelrüge geltend gemacht wird, über deren Berechtigung kein Zweifel bestehen kann. Erfolgte die Mängelrüge zu Unrecht, ist der Lieferer berechtigt, die ihm entstandenen Aufwendungen vom Besteller ersetzt zu verlangen.

5. Zunächst ist dem Lieferer stets Gelegenheit zur Nacherfüllung innerhalb angemessener Frist zu gewähren.
6. Schlägt die Nacherfüllung fehl, kann der Besteller – unbeschadet etwaiger Schadenersatzansprüche gemäß Art. XI – vom Vertrag zurücktreten oder die Vergütung mindern. Das gesetzliche Rücktrittsrecht des Bestellers setzt bei Vorliegen eines Mangels der Kaufsache kein Verschulden des Lieferers voraus. In allen anderen Fällen kann der Besteller nur bei Vorliegen einer vom Lieferer zu vertretenden Pflichtverletzung zurücktreten.
7. Mängelansprüche bestehen nicht bei nur unerheblicher Abweichung von der vereinbarten Beschaffenheit, bei nur unerheblicher Beeinträchtigung der Brauchbarkeit, bei natürlicher Abnutzung oder Schäden, die nach dem Gefahrübergang infolge fehlerhafter oder nachlässiger Behandlung, übermäßiger Beanspruchung, ungeeigneter Betriebsmittel oder die aufgrund besonderer äußerer Einflüsse entstehen, die nach dem Vertrag nicht vorausgesetzt sind. Werden vom Besteller oder von Dritten unsachgemäß Änderungen oder Instandsetzungsarbeiten vorgenommen, so bestehen für diese und die daraus entstehenden Folgen ebenfalls keine Mängelansprüche.
8. Ansprüche des Bestellers wegen der zum Zweck der Nacherfüllung erforderlichen Aufwendungen, insbesondere Transport-, Wege-, Arbeits- und Materialkosten, sind ausgeschlossen, soweit die Aufwendungen sich erhöhen, weil der Gegenstand der Lieferung nachträglich an einen anderen Ort als die Niederlassung des Bestellers verbracht worden ist, es sei denn, die Verbringung entspricht seinem bestimmungsgemäßen Gebrauch.
9. Gesetzliche Rückgriffsansprüche des Bestellers gegen den Lieferer bestehen nur insoweit, als der Besteller mit seinem Abnehmer keine über die gesetzlichen Mängelansprüche hinausgehenden Vereinbarungen getroffen hat. Für den Umfang des Rückgriffsanspruchs des Bestellers gegen den Lieferer gilt ferner Nummer 8 entsprechend.
10. Für Schadenersatzansprüche gilt im übrigen Art. XI. (Sonstige Schadenersatzansprüche). Weitergehende oder andere als die in diesem Art. VIII geregelten Ansprüche des Bestellers gegen den Lieferer und dessen Erfüllungsgehilfen wegen eines Sachmangels sind ausgeschlossen.

IX. Gewerbliche Schutzrechte und Urheberrechte; Rechtsmängel

1. Sofern nicht anders vereinbart, ist der Lieferer verpflichtet, die Lieferung lediglich im Land des Lieferers frei von gewerblichen Schutzrechten und Urheberrechten Dritter (im Folgenden: Schutzrechte) zu erbringen. Sofern ein Dritter wegen der Verletzung von Schutzrechten durch vom Lieferer erbrachte, vertragsmäßig genutzte Lieferungen gegen den Besteller berechnete Ansprüche erhebt, haftet der Lieferer gegenüber dem Besteller innerhalb der in Art. VIII Nr. 2 bestimmten Frist wie folgt:
 - a) Der Lieferer wird nach seiner Wahl und auf seine Kosten für die betreffenden Lieferungen entweder ein Nutzungsrecht erwirken, sie so ändern, dass das Schutzrecht nicht verletzt wird, oder austauschen. Ist dies dem Lieferer nicht zu angemessenen Bedingungen möglich, stehen dem Besteller die gesetzlichen Rücktritts- oder Minderungsrechte zu. Ersatz für vergebliche Aufwendungen kann der Besteller nicht verlangen.

- b) Die Pflicht des Lieferers zur Leistung von Schadenersatz richtet sich nach Art. XI.
 - c) Die vorstehend genannten Verpflichtungen des Lieferers bestehen nur, soweit der Besteller den Lieferer über die vom Dritten geltend gemachten Ansprüche unverzüglich schriftlich verständigt, eine Verletzung nicht anerkennt und dem Lieferer alle Abwehrmaßnahmen und Vergleichsverhandlungen vorbehalten bleiben. Stellt der Besteller die Nutzung der Lieferung aus Schadensminderungs- oder sonstigen wichtigen Gründen ein, ist er verpflichtet, den Dritten darauf hinzuweisen, dass mit der Nutzungseinstellung kein Anerkenntnis einer Schutzrechtsverletzung verbunden ist.
2. Ansprüche des Bestellers sind ausgeschlossen, soweit er die Schutzrechtsverletzung zu vertreten hat.
 3. Ansprüche des Bestellers sind ferner ausgeschlossen, soweit die Schutzrechtsverletzung durch spezielle Vorgaben des Bestellers, durch eine vom Lieferer nicht voraussehbare Anwendung oder dadurch verursacht wird, dass die Lieferung vom Besteller verändert oder zusammen mit nicht vom Lieferer gelieferten Produkten eingesetzt wird.
 4. Im Falle von Schutzrechtsverletzungen gelten für die in Nr. 1 a) geregelten Ansprüche des Bestellers im Übrigen die Bestimmungen des Art. VIII Nr. 4, 5 und 9 entsprechend.
 5. Bei Vorliegen sonstiger Rechtsmängel gelten die Bestimmungen des Art. VIII entsprechend.
 6. Weitergehende oder andere Ansprüche und Rechte (z. B. Wandlung, Minderung, Rücktritt) wegen eines Sachmangels, gleich aus welchem Rechtsgrund, als die in diesem Artikel geregelten Ansprüche des Bestellers gegen den Lieferer und dessen Erfüllungsgehilfen sind ausgeschlossen.

X. Unmöglichkeit; Vertragsanpassung

1. Soweit die Lieferung unmöglich ist, ist der Besteller berechtigt, Schadenersatz zu verlangen, es sei denn, dass der Lieferer die Unmöglichkeit nicht zu vertreten hat. Jedoch beschränkt sich der Schadenersatzanspruch des Bestellers auf 10 % des Wertes desjenigen Teils der Lieferung, der wegen der Unmöglichkeit nicht in zweckdienlichen Betrieb genommen werden kann. Diese Beschränkung gilt nicht, soweit in Fällen des Vorsatzes, der groben Fahrlässigkeit oder wegen der Verletzung des Lebens, des Körpers oder der Gesundheit zwingend gehaftet wird; eine Änderung der Beweislast zum Nachteil des Bestellers ist hiermit nicht verbunden. Das Recht des Bestellers zum Rücktritt vom Vertrag bleibt unberührt.
2. Sofern unvorhersehbare Ereignisse im Sinne von Art. V Nr. 3 die wirtschaftliche Bedeutung oder den Inhalt der Lieferung erheblich verändern oder auf den Betrieb des Lieferers erheblich einwirken, wird der Vertrag unter Beachtung von Treu und Glauben angemessen angepasst. Soweit dies wirtschaftlich nicht vertretbar ist, steht dem Lieferer das Recht zu, vom Vertrag zurückzutreten. Will er von diesem Rücktrittsrecht Gebrauch machen, so hat er dies nach Erkenntnis der Tragweite des Ereignisses unverzüglich dem Besteller mitzuteilen und zwar auch dann, wenn zunächst mit dem Besteller eine Verlängerung der Lieferzeit vereinbart war.

XI. Sonstige Schadenersatzansprüche

1. Schadenersatzansprüche des Bestellers, gleich aus welchem Rechtsgrund, insbesondere wegen Verletzung von Pflichten aus dem Schuldverhältnis und aus unerlaubter Handlung, sind ausgeschlossen.
2. Dies gilt nicht, soweit zwingend gehaftet wird, z. B. nach dem

AGB

Produkthaftungsgesetz, in Fällen des Vorsatzes, der groben Fahrlässigkeit, wegen der Verletzung des Lebens, des Körpers oder der Gesundheit, wegen der Verletzung wesentlicher Vertragspflichten. Der Schadensersatz für die Verletzung wesentlicher Vertragspflichten ist jedoch auf den vertragstypischen, vorhersehbaren Schaden begrenzt, soweit nicht Vorsatz oder grobe Fahrlässigkeit vorliegt oder wegen der Verletzung des Lebens, des Körpers oder der Gesundheit gehaftet wird. Eine Änderung der Beweislast zum Nachteil des Bestellers ist mit den vorstehenden Regelungen nicht verbunden.

3. Soweit dem Besteller nach diesem Art. XI Schadensersatzansprüche zustehen, verjähren diese mit Ablauf der für Sachmängelansprüche geltenden Verjährungsfrist gemäß Art. VIII Nr. 2.

XII. Gerichtsstand und anwendbares Recht

1. Alleiniger Gerichtsstand ist bei allen aus dem Vertragsverhältnis mittelbar oder unmittelbar sich ergebenden Streitigkeiten (einschließlich Scheck- und Wechselklagen) der Sitz des Lieferers. Der Lieferer ist jedoch auch berechtigt, am Sitz des Bestellers zu klagen.
2. Für die vertraglichen Beziehungen gilt deutsches materielles Recht unter Ausschluss des Übereinkommens der Vereinten Nationen über Verträge über den internationalen Warenkauf (CISG).

XIII. Verbindlichkeit des Vertrages

Der Vertrag bleibt auch bei rechtlicher Unwirksamkeit einzelner Bestimmungen in seinen übrigen Teilen verbindlich. Das gilt nicht, wenn das Festhalten an dem Vertrag eine unzumutbare Härte für eine Partei darstellen würde.

neko

Ihr Partner für eine sichere Verbindung

neko Vertriebsgesellschaft für Werkzeuge
und elektrotechnische Artikel mbH & Co.KG

Hartkopsbever 1
D-42499 Hückeswagen

Telefon: +49 (0) 2192 - 93 43 1 - 0
Fax: +49 (0) 2192 - 93 43 1 - 18
Internet: www.myneko.de
E-Mail: info@myneko.de